

# Montageanleitung

## Outdoorküche "Typ 559/561"

### Hochschrank mit 2 Türen

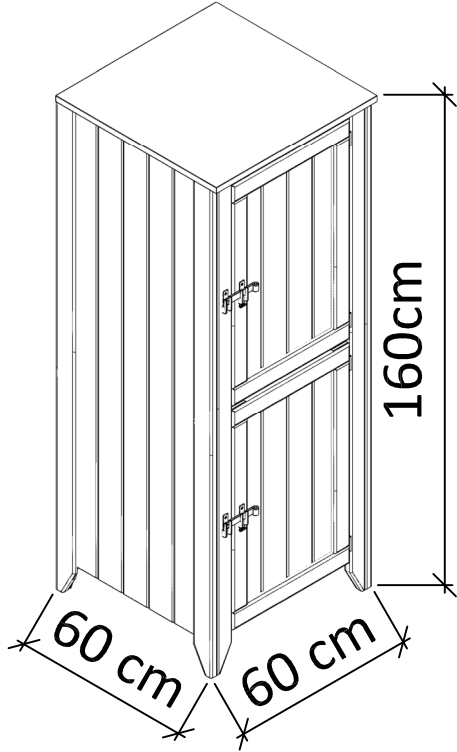

**bestehend aus:**

|          |    |              |   |
|----------|----|--------------|---|
| <b>A</b> | 1x | Abdeckplatte | 591389                                    |
| <b>B</b> | 1x | linke Seite  | 576098 grau / grau<br>576099 grau / beige |
| <b>C</b> | 1x | rechte Seite | 576096 grau / grau<br>576097 grau / beige |
| <b>D</b> | 1x | Rückwand     | 576198                                    |
| <b>E</b> | 4x | Boden        | 576181                                    |
| <b>F</b> | 3x | Verstrebung  | 572517                                    |
| <b>G</b> | 2x | Tür          | 576182                                    |

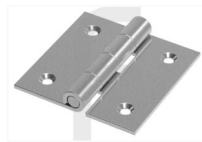
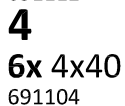
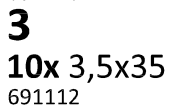
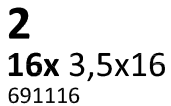
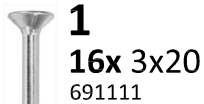

Zur Montage werden benötigt:

- 2 Personen
- Akku- oder Elektroschrauber mit Biteinsätzen und Bohrern
- Hammer
- Gliedermaßstab und Bleistift
- Holzleim

Ihr Unterbau (Fundament) sollte einige cm höher liegen als das Erdreich. Der Untergrund für Ihre Outdoorküche sollte fest und exakt in Waage sein, damit ein einwandfreies funktionieren der Tür gewährleistet werden kann. Wir empfehlen Ihnen als Fundament eine Betonplatte oder ein verdichtetes Kiesbett mit aufgelegten Gehwegplatten.

Des Weiteren empfehlen wir die Outdoorküche in einem überdachten Außenbereich aufzustellen.

1 

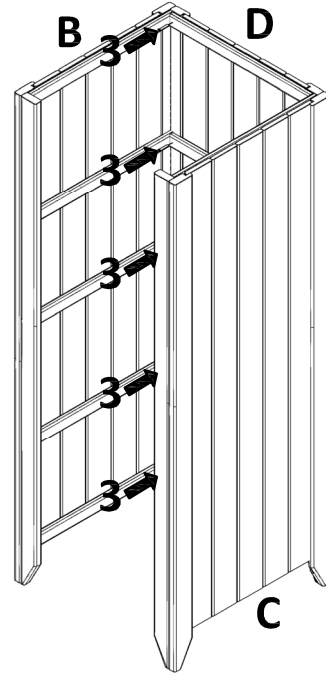
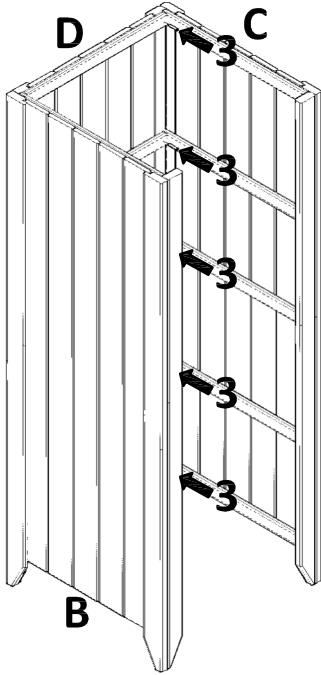

2 

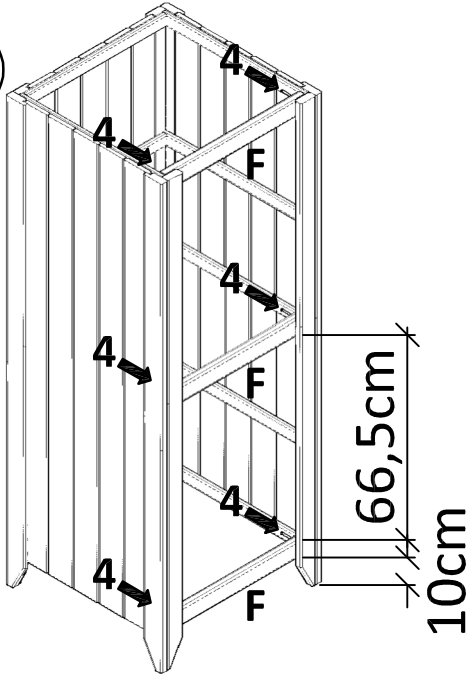

3 

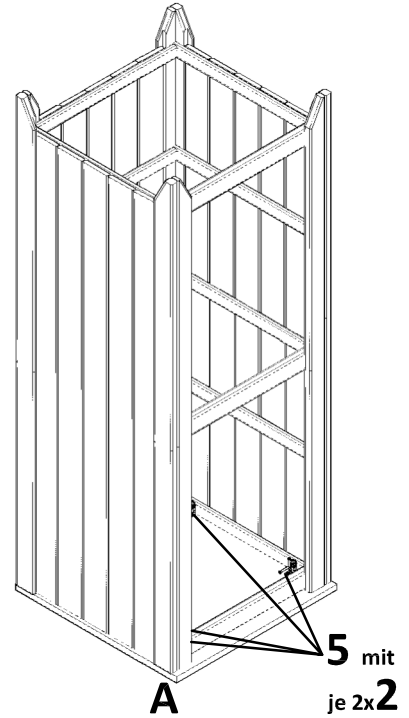

4

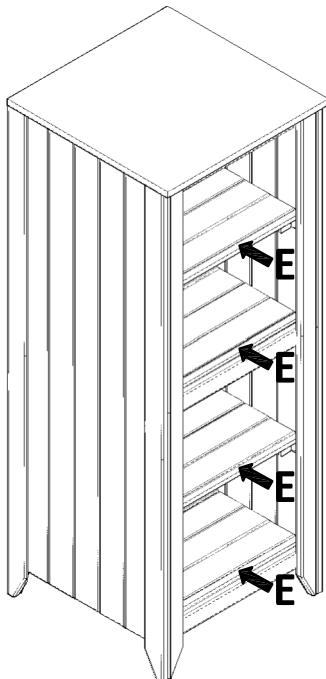

5

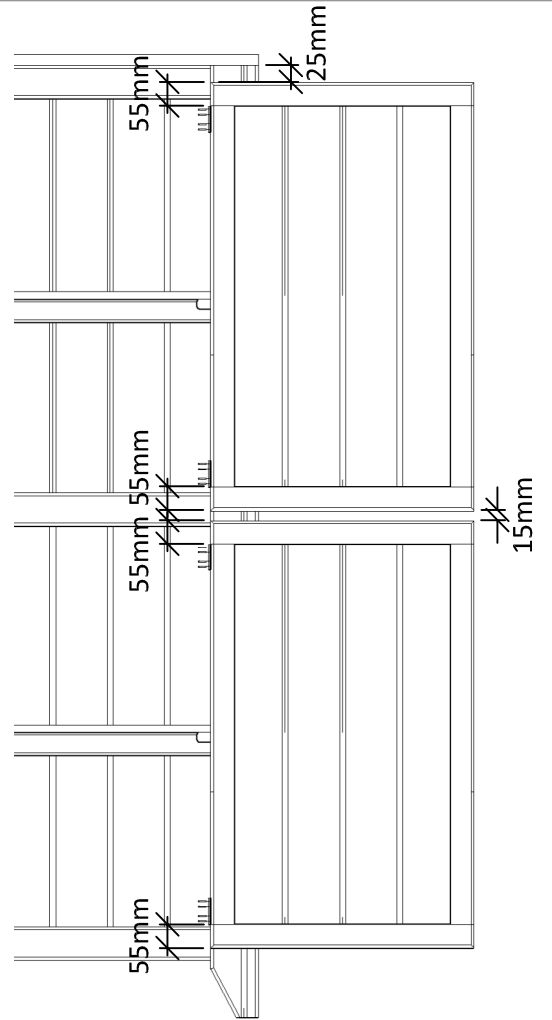
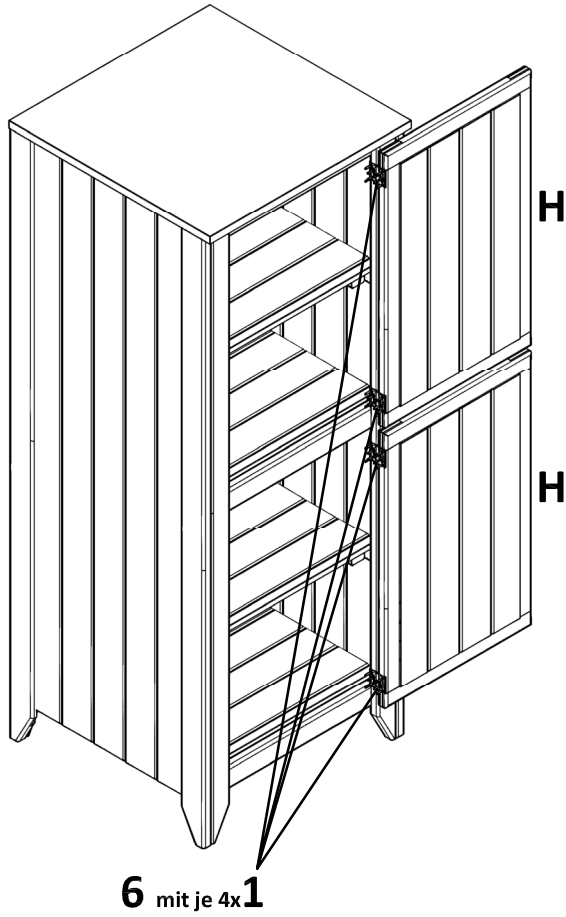

6 mit je 4x1

6

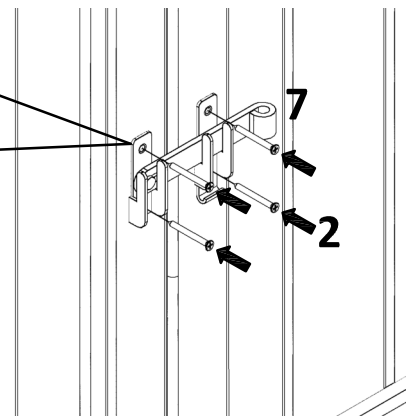
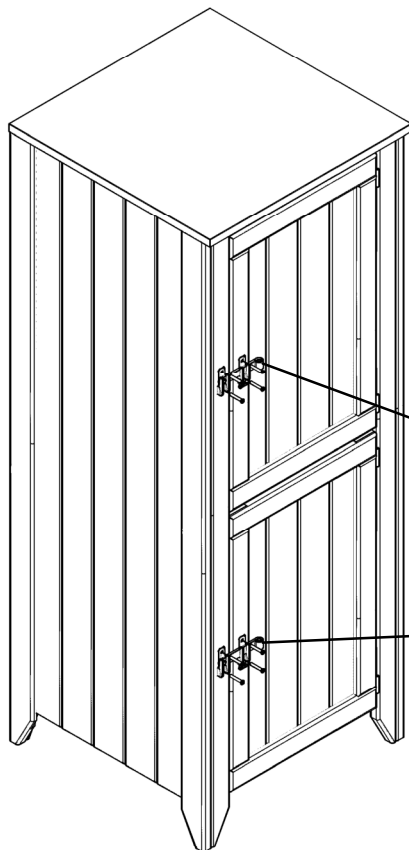

**Schlagladenüberwurf (7)  
in der Türhöhe vermitteln!**