



DE: Montageanleitung
EN: Assembly instructions
FR : Notice de montage
NL: Montagehandleiding
ES: Instrucciones de montaje
CZ: Montážní návod
HU: Szerelési útmutató
DA: Monteringsvejledning
SLV: Navodilo za montažo
ZH: 安装说明书

DE:

Sehr geehrte Kundin,
sehr geehrter Kunde,

wir beglückwünschen Sie zu Ihrer neuen Einbauküche. Wir sind sicher, dass Sie daran viele Jahre lang Freude haben werden.

Einige Informationen für die Montage Ihrer neuen Einbauküche haben wir in den folgenden Kapiteln für Sie zusammengefasst. Und wenn Sie einmal nicht weiterwissen - Ihr Fachhändler hat auch noch nach dem Kauf ein offenes Ohr für Sie.

Diese Anleitung zur späteren Verwendung sicher aufbewahren.

EN:

Dear Customer,

We congratulate you on the purchase of your new fitted kitchen. We feel certain it will give you lasting pleasure for many years to come.

Please read on to find further useful information on fitting your new kitchen. And if you ever need advice - your kitchen retailer will always be open to any queries you may have once you have made your purchase.

Keep these instructions in a safe place for later reference.

FR :

Madame,
Monsieur,

Nous vous félicitons pour votre nouvelle cuisine équipée. Nous sommes persuadés que vous en profiterez pendant de longues années.

Nous avons réuni quelques informations relatives au montage de votre nouvelle cuisine intégrée dans les chapitres suivants. Et si vous ne trouvez pas la réponse à vos questions - votre revendeur spécialisé se fera une joie de vous aider même après l'achat.

Veillez conserver cette notice en lieu sûr pour toute référence ultérieure.

NL:

Geachte klant,

Wij willen u feliciteren met uw nieuwe inbouwkeuken. We zijn er zeker van dat u er nog vele jaren plezier aan zult beleven.

We hebben in de volgende hoofdstukken wat informatie voor de montage van

uw nieuwe inbouwkeuken samengevat. En als u eens niet mocht weten hoe u verder moet - uw dealer zal u ook na de aankoop nog steeds met raad en daad terzijde staan.

Bewaar deze handleiding veilig voor later gebruik.

ES:

Estimado cliente,
le felicitamos por la compra de su nueva cocina integrada. Estamos seguros de que la disfrutará durante muchos años.

En los siguientes capítulos hemos resumido información importante para la instalación de su nueva cocina integrada. Y si tiene alguna duda, su distribuidor estará encantado de ayudarle incluso después de la compra.

Guarde bien este manual para futuras consultas.

CZ:

Vážená zákaznice,
vážený zákazník,

blahopřejeme vám k vaší nové vestavěné kuchyni. Jsme si jisti, že vám bude přinášet radost po mnoho dalších let.

Některé informace pro montáž vaší nové vestavné kuchyně jsme pro vás shrnuli v následujících kapitolách. A pokud si nebudete později vědět rady, váš specializovaný prodejce vás ještě i po koupi rád vyslechne a poradí vám.

Tento návod bezpečně uschovejte k pozdějšímu použití.

HU:

Tisztelt
Vásárlónk,

gratulálunk Önnek új beépíthető konyhájához. Meggyőződésünk, hogy éveken keresztül örömet leli majd benne.

Beépíthető konyhája összeszereléséhez összegyűjtöttünk Önnek néhány információt, amelyeket a következő oldalakon talál. Amennyiben mégis elakad szerelés közben - szakterekedője vásárlás után is szívesen segít Önnek.

Őrizze meg ezt az útmutatót későbbi használat céljára.

DA:

Kære kunde!

Tillykke med dit nye elementkøkken. Vi er sikre på, at du får glæde af det i mange år.

I de følgende kapitler har vi samlet forskellige informationer vedrørende monteringen af dit nye elementkøkken. Og hvis du får problemer, kan du roligt henvende dig til din forhandler - også efter købet.

Opbevar denne vejledning et sikkert sted, så du kan læse i den senere.

SLV:

Spoštovana kupka,
spoštovani kupec,

čestitamo vam za vašo novo vgradno kuhinjo. Prepričani smo, da boste v njej uživali veliko let.

V naslednjih poglavjih smo zbrali nekaj informacij, ki vam jih želimo predati za vašo novo vgradno kuhinjo. In če ne boste vedeli naprej – vaš strokovni prodajalec bo imel tudi po nakupu še vedno čas za vas.

Ta navodila hranite na varnem mestu za kasnejšo uporabo.

ZH:

尊敬的女士，
尊敬的先生，

我们衷心祝贺您拥有这套全新的整体厨房。我们确信，在未来很多年里您都将为之欣喜。

在以下章节中，我们总结了一些有关安装您这套全新整体厨房的信息。而且，如果您不知道下一步该怎么做，请尽管联系您的专业经销商——即使在购买之后，也会竭诚为您服务。

请妥善保管好这份说明书，以便后续使用。

DE:

Sicherheitshinweise

Sicherheitshinweise 13

Allgemeine Hinweise

Werkzeug und Material 25
 Befestigungsmaterial und Zubehör 26
 Vorbereitung Schränke 27
 Vormontage Herdumbauschrank 28

Aufstellen und Aufhängen der Einbauküche

Reihenfolge 29
 Anzeichnen 30
 Kippsicherung 31
 Sichern Unterschränke bei Insellösungen 32
 Sichern Auszugs-, Vitrinen- und einzeln stehender Schränke 33
 Ausrichten und verschrauben Seiten- und Unterschränke 34
 Ausgleichsfrontblende bei Seitenschränken für Einbaugeräte 35
 Passleisten 36
 Seitenstütze und Elektrogeräte 37
 Hängeschränke 38
 Hängeschrank-Regale und -Abschlussregale 39

Arbeitsplatten

Ausschnitte 41
 Arbeitsplatten-Verbindungen 42

Sockelblenden

Seitliche Sockelblende 43
 Vordere Sockelblende 44
 Demontage 45

Lüftungsgitter

Montage Lüftungsgitter 48

Wandabschlussprofil

Montage Wandabschlussprofil 49

Lichtblende

Montage Lichtblende 50

Kranzprofil

Montage Kranzprofil 51

Sonstiges

Griffe 52
 Nischenverkleidung 53
 Ansetztisch, Bartheke 54
 Rückwandverkleidung 55
 Wangen und Pilaster 56

Feineinstellung

Montage und Einstellen der Türen 57
 Drehtürdämpfung 58
 Montage Schubkästen und Auszüge 61
 Neigungswinkel Front bei Auszügen 62
 Glasseiten für Auszüge 63

EN:

Safety precautions

Safety precautions 13

General Instructions

Tools and material 25
 Fastening material and accessories 26
 Getting kitchen units ready for fitting 27
 Pre-assembling oven and wall unit 28

Fitting and hanging the fitted kitchen

Work sequence 29
 Marking 30
 Anti-tilt protection 31
 Securing base units for island solutions 32
 Securing pull-out, glass display and free-standing units 33
 Levelling up and screwing together tall and base units 34
 Adjusting front panel on tall units for built-in appliances 35
 Filler profiles 36
 Side support and electrical appliances 37
 Wall units 38
 Open wall shelf units and open end-of-row shelf units 39

Worktops

Cut-outs 41
 Worktops connections 42

Plinth panels

Side plinth panel 43
 Front plinth panel 44
 Removal 45

Ventilation grille

Fitting ventilation grille 48

Wall seal profile

Fitting wall seal profile 49

Light pelmet

Fitting light pelmet 50

Cornice profile

Fitting cornice profile 51

Miscellaneous

Handles 52
 Recess cladding 53
 Add-on table, bar counter 54
 Wall backsplash 55
 Panels and pilasters 56

Precision adjustment

Fitting and adjusting doors 57
 Hinged door soft-closing 58
 Fitting drawers and pull-outs 59
 Pull-outs front panel tilt angle for 62
 Glass sides for pull-outs 63

FR :

Consignes de sécurité

Consignes de sécurité..... 13

Remarques générales

Outils et matériaux..... 25

Accessoires de fixation et de montage..... 26

Préparation des meubles..... 27

Prémontage du meuble bas pour four..... 28

Installation et montage au mur de la cuisine intégrée

Ordre..... 29

Marquage..... 30

Sécurité anti-basculement..... 31

Sécurisation des meubles bas pour les îlots..... 32

Sécurisation des meubles à coulissants/à vitrines et en pose libre..... 33

Ajustage et vissage des armoires et des meubles bas..... 34

Façade de compensation pour armoires pour appareils..... 35

Fileurs..... 36

Supports latéraux et appareils électroménagers..... 37

Meubles suspendus..... 38

Meubles ouverts suspendus et meubles ouverts terminaux..... 39

Plans de travail

Découpes..... 41

Raccords des plans de travail..... 42

Plinthes de socle

Plinthe de socle latérale..... 43

Plinthe de socle frontale..... 44

Démontage..... 45

Grille d'aération

Montage de la grille d'aération..... 48

Profilé de finition murale

Montage du profilé de finition murale..... 49

Cache-lumière

Montage du cache-lumière..... 50

Corniche

Montage de la corniche..... 51

Autres

Poignées..... 52

Habillage de crédence..... 53

Table accolée/comptoir..... 54

Habillage arrière..... 55

Joues et pilastres..... 56

Réglage de précision

Montage et réglage des portes..... 57

Amortisseur de porte..... 58

Montage des tiroirs et coulissants..... 59

Angle d'inclinaison de la façade des coulissants..... 62

Parties latérales en verre des coulissants..... 63

NL:

Veiligheidsinstructies

Veiligheidsinstructies	13
------------------------------	----

Algemene instructies

Gereedschap en materiaal	25
Bevestigingsmateriaal en toebehoren	26
Vorbereiding kasten	27
Voormontage ovenombouwkast	28

Plaatsen en ophangen van de inbouwkeuken

Volgorde	29
Aftekenen	30
Kantelbeveiliging	31
Beveiligen onderkasten bij eilandoplossingen	32
Beveiligen van uittrek-, vitrine- en losstaande kasten.....	33
Uitlijnen en vastschroeven hoge kasten en onderkasten.....	34
Frontpaspaneel bij hoge kasten voor inbouwapparatuur	35
Paslijsten	36
Zijsteunen en elektrische apparaten	37
Bovenkasten	38
Open bovenkasten en open eindkasten	39

Werkbladen

Uitsparingen	41
Werkbladverbindingen	42

Plinten

Plint aan de zijkant	43
Plint aan de voorkant	44
Demontage	45

Ventilatioerooster

Montage ventilatioerooster	48
----------------------------------	----

Wandprofiel

Montage wandprofiel	49
---------------------------	----

Lichtlijst

Montage lichtlijst	50
--------------------------	----

Kranslijst

Montage kranslijst	51
--------------------------	----

Overige

Grepen.....	52
Nisbekleding.....	53
Aanzettafel, bar.....	54
Achterwandbekleding	55
Stollenwanden en pilasters	56

Fijninstelling

Montage en instellen van de deuren	57
Draaideurdemping	58
Montage laden en uittrekelementen.....	59
Neigingshoek front bij uittrekelementen.....	62
Glazen zijden voor uittrekelementen	63

ES:

Indicaciones de seguridad

Indicaciones de seguridad	13
---------------------------------	----

Indicaciones generales

Herramienta y material	25
Material de fijación y accesorios	26
Preparación armarios.....	27
Montaje previo armario transformable de cocina.....	28

Instalación y fijación de la cocina integrada

Secuencia.....	29
Marcado	30
Seguro antivuelco	31
Aseguramiento de los armarios bajos con soluciones de isla.....	32
Aseguramiento de gavetas, vitrinas y armarios de pie.....	33
Alineación y atornillado de armarios columna y armarios bajos	34
Frentes de compensación en armarios columna para electrodomésticos.....	35
Regletas	36
Apoyo lateral y electrodomésticos.....	37
Armarios altos	38
Estanterías de armarios altos y estanterías terminales.....	39

Encimeras

Recortes	41
Uniones de encimera	42

Frentes de zócalo

Frente de zócalo lateral.....	43
Frente de zócalo delantero	44
Desmontaje	45

Rejilla de ventilación

Montaje rejilla de ventilación.....	48
-------------------------------------	----

Copete

Montaje copete.....	49
---------------------	----

Cubreluz

Montaje cubreluz	50
------------------------	----

Perfil de cornisa

Montaje perfil de cornisa	51
---------------------------------	----

Otros datos

Tiradores	52
Revestimiento entrepaño	53
Mesa, barra de bar	54
Revestimiento de trasera	55
Costados y pilastras.....	56

Ajuste fino

Montaje y ajuste de puertas.....	57
Amortiguación de puerta giratoria.....	58
Montaje cajones y gavetas.....	59
Ángulo de inclinación frente con gavetas	62
Costados de cristal para gavetas	63

CZ:

Bezpečnostní pokyny

Bezpečnostní pokyny 13

Všeobecné pokyny

Nástroje a materiál 25

Upevňovací materiál a příslušenství 26

Příprava skříněk 27

Předběžná montáž skřínky k vestavbě sporáku 28

Instalace a zavěšení vestavné kuchyně

Pořadí 29

Vyznačení 30

Zajištění proti překlopení 31

Zajištění spodních skříněk u ostrůvkových řešení 32

Zajištění skříněk s výsuvem / vitrín / samostatně stojících skříněk 33

Vyrovnání a sešroubování bočních a spodních skříněk 34

Vyrovnávací čelní krycí lišta u bočních skříněk pro vestavěné spotřebiče 35

Přechodové lišty 36

Boční podpěry a elektrické spotřebiče 37

Závěsné skřínky 38

Regály a koncové regály závěsných skříněk 39

Pracovní desky

Výřezy 41

Spojení pracovních desek 42

Soklové krycí lišty

Boční soklová krycí lišta 43

Přední soklová krycí lišta 44

Demontáž 45

Ventilační mřížka

Montáž ventilační mřížky 48

Profil ukončení stěny

Montáž profilu ukončení stěny 49

Světelná krycí lišta

Montáž světelné krycí lišty 50

Obvodový profil

Montáž obvodového profilu 51

Ostatní

Úchytky 52

Obložení výklenku 53

Přístavný stůl, barový pult 54

Obložení zadní stěny 55

Bočnice a pilastry 56

Přesné nastavení

Montáž a nastavení dveří 57

Tlumení otočných dvířek 58

Montáž zásuvek a výsuvů 59

Úhel sklonu čela u výsuvů 62

Skleněné strany pro výsuvy 63

HU:

Biztonsági tudnivalók

Biztonsági tudnivalók.....	13
----------------------------	----

Általános tudnivalók

Szerszám és anyag.....	25
Rögzítőanyag és tartozékok.....	26
Szekrények előkészítése.....	27
Tűzhely beépítő szekrény előszerelése.....	28

Beépíthető konyha felállítása és összeszerelése

Sorrend.....	29
Rajzok.....	30
Billenés elleni biztosítás.....	31
Alsó szekrények biztosítása szigetmegoldásoknál.....	32
Fiókok, vitrinek és egyedülálló szekrények biztosítása.....	33
Oldal- és alsó szekrények beigazítása és becsavarozása.....	34
Kiegyenlítő fronttakarások beépíthető gépekhez való oldalszekrényekhez.....	35
Takarólecek.....	36
Oldaltámasztékok és elektromos készülékek.....	37
Fal szekrények.....	38
Fal szekrény polcok és -zárópolcok.....	39

Munkalapok

Kivágások.....	41
Munkalapcsatlakozások.....	42

Lábatborítások

Oldalsó lábatborítás.....	43
Elülső lábatborítás.....	44
Leszerelés.....	45

Szellőzőrács

Szellőzőrács szerelése.....	48
-----------------------------	----

Fali zárás profil

Fali zárás profil szerelése.....	49
----------------------------------	----

Fénytakarás

Fénytakarás szerelése.....	50
----------------------------	----

Koszorúprofil

Koszorúprofil szerelése.....	51
------------------------------	----

Egyéb

Fogantyú.....	52
Résborítások.....	53
Asztal, Bársarok.....	54
Hátborítás.....	55
Pofaelemek és féloszlopok.....	56

Finombeállítás

Ajtók szerelése és beállítása.....	57
Forgóajtó csillapítás.....	58
Fiókok és kihúzható elemek szerelése.....	59
Fordulásszög front fiókoknál.....	62
Fiókok üvegoldalai.....	63

DA:

Sikkerhedsanvisninger

Sikkerhedsanvisninger	13
-----------------------------	----

Generelle henvisninger

Værktøj og materiale	25
Fastgørelsesmateriale og tilbehør	26
Forberedelse af skabe	27
Formontering af ovnskab	28

Opstilling og ophængning af elementkøkkenet

Rækkefølge	29
Optegning	30
Vælteskring	31
Sikring af underskabe i forbindelse med køkkenøer	32
Sikring af udtræks- og vitrineskabe samt enkeltstående skabe	33
Nivellering og fastskruning af side- og underskabe	34
Udligningsfronter i forbindelse med sideskabe til hårde hvidevarer	35
Overgangsstykker	36
Sidestøtte og elapparater	37
Hængeskabe	38
Hængeskabsreoler og -afslutningsreoler	39

Bordplader

Udskæringer	41
Bordplade-samlinger	42

Sokkelfronter

Sokkelfront i siden	43
Sokkelfront forrest	44
Afmontering	45

Ventilationsgitter

Montering af ventilationsgitter	48
---------------------------------------	----

Vægafslutningsprofil

Montering af vægafslutningsprofil	49
---	----

Lysafskærmning

Montering af lysafskærmning	50
-----------------------------------	----

Dekorationsliste

Montering af dekorationsliste	51
-------------------------------------	----

Andet

Greb	52
Nichebeklædning	53
Sidebord, bardisk	54
Bagstykebeklædning	56
Vanger og pilastre	56

Finjustering

Montering og indstilling af lågerne	57
Drejelågedæmpning	58
Montering af skuffer og udtræk	59
Hældningsvinkel på front ved udtræk	62
Glassider til udtræk	63

SLV:

Varnostna navodila

Varnostna navodila	13
--------------------------	----

Splošna navodila

Orodje in material	25
Pritrdilni material in oprema.....	26
Priprava omar	27
Predmontaža omare za peč.....	28

Postavitev in obešanje vgradne kuhinje

Vrstni red	29
Označevanje	30
Varovalo pred prevračanjem.....	31
Pritrditev spodnjih omar pri otočnih rešitvah	32
Pritrditev izvlečnih omar, vitrin in posameznih visečih omar	33
Izravnava ter privijačenje stranskih in spodnjih omaric.....	34
Izravnalna zaslonka ličnice pri stranskih omarah za vgradne aparate	35
Prilagodilne letve	36
Stranska opora in električni aparati.....	37
Viseče omare.....	38
Regali visečih omar in zaključni regali.....	39

Delovne plošče

Izrezi.....	41
Spoji delovnih plošč	42

Letve podnožja

Stranska letev podnožja	43
Sprednja letev podnožja.....	44
Demontaža	45

Prezračevalna rešetka

Montaža prezračevalne rešetke.....	48
------------------------------------	----

Stenski zaključni profil

Montaža stenskega zaključnega profila.....	49
--	----

Senčna letev

Montaža senčne letve	50
----------------------------	----

Okrasni venec

Montaža okrasnega venca	51
-------------------------------	----

Drugo

Ročaji	52
Stenska obloga.....	53
Prislonska miza, barski pult	54
Obloga hrbtne stene	55
Stranica in pilaster.....	56

Natančne nastavitve

Montaža in nastavitev vrat	57
Blaženje vrtljivih vrat.....	58
Montaža predalnikov in izvlekov.....	59
Kot nagiba ličnice pri izvlekih.....	62
Steklene stranice za izvleke	63

ZH:	其他
安全注意事项	把手..... 52
安全注意事项..... 13	壁龛隔板..... 53
	附加桌面、吧台..... 54
一般注意事项	后面板..... 55
工具和材料..... 25	侧壁和壁柱..... 56
固定材料和配件..... 26	
橱柜准备工作..... 27	精调
预装烤箱柜..... 28	门的安装和调整..... 57
	旋转门阻尼器..... 58
整体厨房的平面和壁式安装	抽屉和拉出式内置件的安装..... 59
顺序..... 29	拉出式内置件的前倾角..... 62
做标记..... 30	拉出式内置件的玻璃面..... 63
防倾翻..... 31	
岛台解决方案中的底柜固定方法..... 32	
拉出式柜子、陈列柜和独立柜子的固定..... 33	
侧柜和底柜的对齐和拧紧..... 34	
内置设备用侧柜的平衡前面板..... 35	
配件条..... 36	
侧面支撑件和电器..... 37	
壁柜..... 38	
壁柜框架和搁板架..... 39	
厨房台面	
切口..... 41	
厨房台面连接..... 42	
底部挡板	
侧面底部挡板..... 43	
前部底部挡板..... 44	
拆卸..... 45	
通风格栅	
通风格栅的安装..... 48	
踢脚板	
踢脚板的安装..... 49	
遮光板	
遮光板的安装..... 50	
橱柜包边	
橱柜包边的安装..... 51	

DE:

Bitte beachten Sie die folgenden Hinweise genau. Sie vermeiden dadurch Personen- und Sachschäden während der Montage.
Prüfen Sie vor dem Bohren, dass sich an den betreffenden Stellen in der Wand / dem Fußboden keine Leitungen für Gas, Wasser, Strom, Heizung oder Abfluss befinden. Die beiliegenden Allzweckdübel und Schrauben von der Firma Impuls Küchen sind für folgende Wand-Baustoffe geeignet: Vollziegel MZ, Kalksandlochstein KS, Hohllochziegel HLz, Kalksandlochstein.
Für alle anderen Werkstoffe (z.B. Porenbeton, Dämmstoffplatten oder Gipskartonplatten) müssen Spezial-Dübel verwendet werden, die der Fachhandel anbietet.

Hängeschränke und Möbelteile mit Wandbefestigung

Bei der Befestigung der Hängeschränke und Möbelteile an der Wand (oder der Decke) muss zwingend die Beschaffenheit des Wandaufbaus berücksichtigt werden. Hierbei muss für den jeweiligen Wandtyp abgestimmtes Befestigungsmaterial verwendet werden, z. B. benötigten Leichtbau- oder Hohlwände spezielle Befestigungsmittel, die im Fachhandel erhältlich sind. Die Auszugsfestigkeit der Befestigung (inkl. Wand-/Deckenbeschaffenheit) muss entsprechend bei der Montage überprüft werden, um somit ein Herausbrechen des Dübels bei Belastung zu verhindern. Die abgesicherte Befestigung der Hängeschränke/Möbelteile an der Wand ist Montageinhalt und unterliegt nicht der Herstellerverantwortung.

Kippsicherung / Wandbefestigung

Seitenschränke, Apotheker- und Diagonalschränke, Unterschränke mit Auszügen sowie seitlich freihängende Hängeschränke müssen grundsätzlich an der Wand befestigt werden (Kippsicherungswinkel). Grundlage ist hier die aktuelle Montageanleitung.

Hinweis: Für nicht gesicherte Schränke besteht Umsturz- oder Absturzgefahr.

Die Feuerungsverordnung - FeuV (§4 Aufstellen von Feuerstätten) schreibt vor: Bei gleichzeitigem Betrieb einer raumluftabhängigen Feuerstätte (z.B. Gastherme, Holzkohleofen) und Abluftventilatoren (z.B. Abzugshauben) muss in einer Wohnung / einem Haus gewährleistet sein, dass kein Kohlenmonoxid aus der Feuerstätte gezogen wird. Sobald ein Abluftsystem eingeschaltet wird, entsteht ein Unterdruck im geschlossenen Raum. Ein Druckausgleich darf nur über das Nachströmen von Frischluft aus dem Außenbereich erfolgen und nicht über die Feuerstätte. Einsatzfreigaben und Vorgaben zur Sicherung des Druckausgleichs sind stets über Ihren zuständigen Schornsteinfeger einzuholen.

EN:

Please pay careful attention to the following advice. This will prevent personal injuring and damage to property during the installation process.
Before drilling, check that there are no gas, water, heating or waste pipes or electrical cables in the wall at the points where it is necessary to drill holes. The all-purpose plugs and screws provided by Impuls Küchen are suitable for the following wall building materials: solid brick, perforated sand-lime brick, perforated hollow brick, perforated sand-lime brick.

Wall units and wall-mounted furniture elements must be fastened to the wall (or ceiling) by taking in account of the nature of the wall or ceiling construction concerned. This is where appropriate mounting hardware must be used; e.g. stud or cavity walls need dedicated mounting hardware available from building merchants. The pull-out strength of the mounting hardware (including the nature of the wall / ceiling) must be checked accordingly during installation to prevent the plugs from pulling out under load. The secure attachment of wall units/ furniture components to the wall is part of the installation process and does not fall within the manufacturer's responsibility.

Anti-tilt protection / wall attachment

Tall units, larder and diagonal units, base units with pull-outs as well as wall units not attached to any adjacent units must always be attached to the wall (anti-tilt protection brackets). This is based on the latest set of installation instructions.

Note: non-secured cabinets may tip forward or come off the wall.

The German Ordinance on Firing Installations - FeuV (Section 4 Setting up of firing installations) requires: when used for different purposes at one and the same time, a firing installation that depends on room air (e.g. gas heaters, coal stoves) and extractor fans (e.g. extractor hoods) must ensure in an apartment / detached or semi-detached home that no carbon monoxide is drawn from the firing installation. Switching on an extraction system immediately produces a vacuum in an enclosed space. Pressure must only be balanced from the inflow of fresh air from outside, and not from the firing installation. Authorisation for use and guidelines for balancing pressure must always be obtained from the chimney sweep responsible for sweeping the chimney in your particular property.

FR :

Nous vous prions de respecter à la lettre ce qui suit. Vous évitez ainsi tout dommage corporel et toute blessure pendant le montage.
Avant de percer, vérifiez que ni câble électrique ni conduite de gaz, d'eau ou de chauffage ne passe dans le mur / dans le sol. Les chevilles tout usage et les vis également fournies par Impuls Küchen conviennent à une utilisation dans les matériaux de construction de murs suivants : brique pleine MZ, brique silico-calcaire perforée KS, brique perforée HLz, brique silico-calcaire perforée. Il faut utiliser des chevilles spéciales (par ex. pour le béton cellulaire, les panneaux d'isolation ou les panneaux en placoplâtre) disponibles dans le commerce spécialisé pour tous les autres matériaux.

Meubles suspendus et parties de meubles à fixation murale

Il est impératif de tenir compte de la nature de la structure du mur pour la fixation des meubles suspendus et des meubles à fixation au mur (ou au plafond). A ce sujet, il faut utiliser des accessoires de fixation adéquats pour le type de mur respectif, par ex. des moyens de fixation spéciaux, disponibles dans le commerce spécialisé, sont requis pour les murs légers ou creux. La résistance à l'arrachement de la fixation (y compris nature du mur et du plafond) doit être vérifiée avant le montage afin d'éviter que les chevilles ne cassent pas sous le poids de la charge. La fixation sécurisée des meubles suspendus/parties de meubles au mur fait partie du montage et n'est pas soumise à la responsabilité du fabricant.

Sécurité anti-basculement / Fixation murale

Il faut, en principe, fixer au mur les armoires, les armoires à pharmacie et les armoires en diagonale ainsi que les meubles bas avec coulissants et les meubles à suspension latérale libre (équerre de sécurité anti-basculement). Les instructions de montage sont ici essentielles.

Remarque : il y a risque de renversement ou de chute si les armoires/meubles suspendus ne sont pas sécurisés.

Le règlement allemand en matière de chauffage - FeuV (§ 4 Mise en œuvre de foyers) prescrit : en cas d'exploitation simultanée d'un foyer tributaire de l'air ambiant (par ex. chauffage au gaz, cuisinière au charbon de bois) et de ventilateurs (par ex. hotte aspirante), il faut s'assurer, dans la maison ou l'appartement, que le monoxyde de carbone ne soit pas extrait du foyer. La mise en service d'un système d'évacuation de l'air entraîne une dépression dans la pièce fermée. La pression ne peut être compensée que par un appoint d'air frais en provenance de l'extérieur et non pas par le foyer. Nous vous saurions gré de bien vouloir contacter votre ramoneur qui vous informera des autorisations et consignes d'utilisation visant à assurer la compensation de la pression.

DE:

Allgemeines zur Küchenmontage

Bei der Montage von Einbauküchen sind unbedingt die regionalen „Sicherheitsvorschriften“ zu beachten. Dies gilt insbesondere für die „Elektro-, Gas- und Wasserinstallation“. Vorausgesetzt wird, dass alle Anschlüsse für elektrischen Strom, Gas, Wasser und Abwasser, wenn benötigt, an der vorgeplanten Stelle vorhanden sind.

Küchenmontage / Installation

Aufgrund der sicherheitstechnischen Anforderungen darf die Küchenmontage nur durch entsprechend ausgebildete Personen durchgeführt werden. Basis für die Küchenmöbelmontage sind die Inhalte unserer Montageanleitung. Für Schäden, die aus der Montage durch nicht fachlich ausreichend ausgebildeten Personen resultieren übernehmen wir keine Haftung. Bei der Montage ist zwingend der Verlauf von Wasser, Gas- und Stromleitungen bei Bohrungen zu berücksichtigen. Der Einbau und der Anschluss von Elektro- und Gasgeräten sowie die Wasseranschlüsse müssen von entsprechend qualifizierten Fachleuten unter Berücksichtigung der jeweils regional geltenden Sicherheitsvorschriften durchgeführt werden. Zwingend zu beachten sind hier auch die Montageanleitungen der Gerätehersteller.

Haftungsausschluss bei Selbstbauten durch den Kunden, eigenwillige Konstruktionen

Wir übernehmen keine Haftung für Schäden jeglicher Art, die durch (mangelhafte oder mangelfreie) Selbstbauten verursacht werden. Ein Selbstbau ist die eigene Fertigung eines Artikels durch den Kunden. Dieser erfolgt durch die Zusammensetzung mehrerer durch uns gelieferten Artikel zu einem neuen, nicht in unserer Typenliste aufgeführten Artikels.

EN:

General precautions on fitting kitchens

Regional „Safety Regulations“ must be observed at all times when fitting a kitchen. This applies in particular to installations involving „Electricity, gas and water“. We assume that any connections for electricity, gas, water and waste water, if required, are provided at the envisaged point of installation.

Kitchen fitting / wiring / plumbing

Safety requirements stipulate that kitchens must only be fitted by appropriately trained persons. Our fitting instructions provide the basis for installing our kitchen furniture.

We assume no liability whatsoever for any damage resulting from such being fitted by inadequately trained persons.

When doing any drilling work in the course of installation, meticulous attention must be paid to existing plumbing, gas pipes and wiring. Electrical and gas appliances as well as water connections must be installed and connected by qualified persons in line with all applicable regional safety regulations. The installation instructions provided by appliance manufacturers must also be observed at all times.

Disclaimer in the event of self-made constructions on the part of the customer
We accept no liability for any damage caused by (deficient or non-deficient) self-made structures.

A self-made construction is an article produced by the customer. Disclaimer in the event of self-construction by the customer. We assume no liability for damages of any type caused (defective or non-defective) by self-made constructions. This is the result of combining several items we supply to create a new item not listed in our model list.

FR :

Remarques générales sur le montage de cuisines intégrées

Lors du montage d'une cuisine, les consignes de sécurité locales doivent impérativement être respectées. Ceci est en particulier valable pour les installations électriques, de gaz et d'eau. Cela suppose que, si besoin est, les raccordements électriques, de gaz, d'eau et d'eaux usées soient présents à l'emplacement prévu.

Montage d'une cuisine / Installation

Uniquement des personnes formées en conséquence sont autorisées à monter une cuisine en raison des exigences en matière de sécurité. Nos instructions de montage sont essentielles pour le montage des meubles de cuisine.

Nous ne pouvons pas être tenus responsables des dommages résultant d'un montage effectué par des personnes non suffisamment qualifiées.

Lors du montage, il faut impérativement tenir compte du tracé des conduites d'eau, de gaz et des lignes électriques avant tout perçage. Le montage et le branchement d'appareils électriques et à gaz ainsi que les raccords d'eau doivent être réalisés par du personnel spécialisé qualifié sous prise en compte des consignes de sécurité régionales respectivement en vigueur. Il est impératif de respecter également les instructions de montage des fabricants des appareils.

Clause de non-responsabilité en cas de construction individuelle par le client
Nous déclinons toute responsabilité pour les dommages de toute nature découlant d'une construction individuelle (correcte ou incorrecte).

Une construction réalisée soi-même est la construction d'un article réalisée par le client. Celle-ci se fait par la réalisation d'un nouvel article non listé dans notre catalogue à partir de plusieurs articles livrés par nos soins. NL: Algemene informatie over de keukenmontage

Bij de montage van inbouwkeukens moeten altijd de plaatselijke veiligheidsvoorschriften worden nageleefd. Dat geldt met name voor de elektrische, gas- en waterinstallatie. Er wordt van uitgegaan dat alle aansluitingen voor elektriciteit, gas, water en afvalwater, indien nodig, beschikbaar zijn op de vooraf geplande locatie.

DE:

Aufstellen von Eck- Unter- und Seitenschränken

Bei unebenen Böden ist es besonders wichtig, dass die Schränke mittels Höhenverstellungsschraube genau ausgerichtet werden. Wenn vorhanden, muss immer mit dem Eckschrank begonnen werden, anderenfalls mit einem Seitenschrank. Anschließend die Unterschränke anstellen, ausrichten und verschrauben. Bei der Aufstellung sind vorstehende Teile wie Türfutter, Rohre und ähnliches, wegen des Öffnens der Schranktüren, Schubkästen oder Auszüge zu berücksichtigen.

Unterschränke mit Auszügen, einzeilige Küchen, Seitenschränke und Seitenschrankregale müssen wegen der Kippgefahr im oberen Bereich an der Wand befestigt werden. Freistehende Raumteiler (Inseln) müssen wegen der Kippgefahr zum Boden verschraubt werden. Stellen Sie sicher, dass sich keine Fußbodenheizung im Boden befindet. Ist dies der Fall, darf nicht gebohrt werden! Befestigen Sie die Insel alternativ mit Silikon oder Montagekleber. Die Standsicherheit der Schränke ist nach der Montage zu prüfen! Bei Ecken von U- oder L-Küchen muss wegen der Dichtheit der Arbeitsplattenverbindung zwingend der rechte Winkel eingehalten werden. Verschraubung der Stoßfugen an den Arbeitsplatten nur mit den beigefügten Schraubbeschlägen und dem mitgelieferten Dichtungsmaterial.

Arbeitsfolge: Arbeitsplatten an räumliche Gegebenheiten anpassen, Stoßfuge mit Dichtmaterial bestreichen, Arbeitsplatten ausrichten und zusammenschieben.

Mit den Schraubbeschlägen zusammenziehen. Arbeitsplatten mit den Unterschränken verschrauben. Wandabschlussprofile montieren.

Bestimmungsgemäße Verwendung

Diese Küchenmöbel und deren technische Ausstattung wurden für den Gebrauch im privaten Wohnbereich (Küche) zur Herstellung von Speisen und den damit verbundenen Arbeiten konzipiert. Die Küchenmöbel sind nicht dafür vorgesehen, anderen als den vorgenannten Zwecken zu dienen. Dies gilt besonders auch für die technischen Einrichtungen, wie unter anderem Elektrogeräte, die mit der Einbauküche mitgeliefert werden. Siehe hier auch die beiliegenden Bedienungs- oder Gebrauchsanleitungen der Hersteller. Eltern müssen dafür sorgen, dass ihre Kinder die Kücheneinrichtung nicht als Spielplatz missbrauchen, da die Verwendung der Elektrogeräte und Kücheneinrichtung mit Gefahren verbunden ist. Die Abwendung derartiger Gefahren obliegt der Aufsichtspflicht der Eltern. Ebenso ist die Kücheneinrichtung, z. B. Schubkästen oder ähnliches nicht als Leiter oder Sitzgelegenheit zu verwenden.

EN:

Installing corner, base and tall units

If the floor is uneven, it is particularly important to level the units at the height adjustable screw. Always start with any fitted corner unit, failing that with a tall unit. Now move the base units into position, level them and screw-connect them. During installation, protruding parts, such as door linings, pipes and similar items, must be taken into account from the aspect of opening cabinet doors, drawers or pull-outs.

Base units with pull-outs, galley kitchens, tall units and tall unit open shelf elements must be fixed to the wall at the top to prevent them from tipping forward. Free-standing room dividers (islands) must be anchored in the floor to prevent them from tipping forward. Make sure there is no underfloor heating in place. If there is, never drill any holes into the floor! As an alternative, affix the island using silicone or assembly glue. Once fitted, check units to make sure they are standing firmly. In the corners of U or L-shaped kitchens, it is essential to make sure they are at right angles to ensure a tight joint between worktop elements. Only screw worktop joints using the screw fittings and sealing materials provided.

Work sequence: match worktops to space that is available, coat butt joint with sealing material, align worktops and push together. Then pull them together with the screw-on fittings. Screw the worktops to the base units. Fit wall seal profiles.

Proper use

This kitchen furniture and its appliances have been designed for use in the home (kitchen) for preparing food and performing the work this involves. The kitchen furniture must not be used for any purpose other than that stated above.

This applies particularly to the technical appliances, such as electrical devices supplied with the fitted kitchen. Also refer to the manufacturers' operating instructions and manuals enclosed with any appliances provided. Parents must make sure that their children do not use the kitchen as an area to play in because the electrical appliances and kitchen furniture fitted there represent a dangerous hazard if used in any unintended manner. It is the parents' duty to avoid any such hazards of this nature. Kitchen furniture, such as drawers and similar parts, must not be used for climbing up on or sitting on.

FR :

Montage des armoires, armoires d'angle et meubles bas

Surtout lorsque la surface du sol est inégale, il est particulièrement important d'ajuster exactement les meubles au moyen de la vis de réglage en hauteur. Si existant, il faut toujours commencer par le meuble d'angle, sinon, avec une armoire. Ensuite, mettre en place les meubles bas, les ajuster et les visser. Lors de l'installation, tenir compte des pièces en saillie telles que les châssis de porte, les tuyaux et autres pièces semblables en raison de l'ouverture des portes de meuble, des tiroirs et des coulissants.

Les meubles bas avec coulissants, cuisines linéaires, armoires et armoires à étagères doivent être fixés en haut au mur en raison du risque de basculement existant. Les éléments de séparation en pose libre (îlots) doivent être vissés au sol en raison du danger de basculement. Assurez-vous qu'il n'y a pas de chauffage par le sol intégré au plancher. Tout perçage est interdit dans un tel cas ! Dans ce cas, fixez l'îlot avec du silicone ou une colle de montage. Vérifiez la stabilité des meubles montés ! Pour les angles de cuisines en U ou en L, il faut respecter impérativement l'angle droit pour assurer l'étanchéité du raccord du plan de travail. Ne réalisez le vissage des joints bout à bout des plans de travail qu'en utilisant les ferrures à visser jointes et le matériau d'étanchéité également fourni.

Etapes de montage : adaptez les plans de travail à l'espace disponible, mettez une couche de matériau d'étanchéité sur les joints, ajustez les plans de travail et procédez à l'emboîtement. Fixez l'assemblage au moyen des ferrures à vis. Vissez les plans de travail aux meubles bas. Montez les profilés de finition murale.

Utilisation conforme à la destination prévue

Ces meubles de cuisine et leur équipement technique ont été conçus pour une utilisation domestique (cuisine) pour la préparation de plats et donc pour les tâches en découlant. Les meubles de cuisine ne sont pas prévus à d'autres fins que celles nommées ci-dessus. Cela est en particulier valable pour les équipements techniques tels les appareils électroménagers livrés avec la cuisine. Veuillez également prendre en compte les modes d'emploi et instructions d'utilisation des fabricants. Il incombe aux parents de veiller à ce que leurs enfants n'utilisent pas la cuisine comme terrain de jeu car les appareils électroménagers et autres équipements sont sources de danger. Il revient aux parents d'éviter ces dangers par leur obligation de surveillance. De plus, l'équipement de cuisine, par ex. les tiroirs et équipements similaires, ne doit pas être utilisé comme escabeau ou siège.

NL:

Gelieve de volgende aanwijzingen in acht te nemen. Dit voorkomt persoonlijk letsel en schade aan eigendommen tijdens de montage. Controleer voor het boren of er geen gas-, water-, elektriciteits-, verwarmings- of afvoerleidingen in de muur/vloer aanwezig zijn op de betreffende punten. De meegeleverde universele pluggen en schroeven van Impuls Küchen zijn geschikt voor de volgende wandbouwmaterialen: massieve baksteen, geperforeerde kalkzandsteen, geperforeerde holle baksteen, geperforeerde kalkzandsteen. Voor alle andere materialen (bijv. cellenbeton, isolatieplaten of gipsplaten) moeten speciale pluggen worden gebruikt, die door de vakhandel worden aangeboden.

Bovenkasten en meubelonderdelen met wandbevestiging

Bij bovenkasten en meubelonderdelen die aan de wand (of het plafond) worden bevestigd, moet in elk geval rekening worden gehouden met de aard van de wandstructuur. Daarbij moet passend bevestigingsmateriaal voor de betreffende soort wand worden gebruikt, voor lichtbouwwallen of holle wanden zijn bijvoorbeeld speciale bevestigingsmiddelen nodig die in speciaalzaken verkrijgbaar zijn. De uittrekvastheid van de bevestiging (incl. wand-/plafondconstructie) moet bij de montage dienovereenkomstig worden gecontroleerd, zodat wordt voorkomen dat de plug bij belasting uit de muur/het plafond breekt. De beveiligde bevestiging van de bovenkasten/meubelonderdelen aan de wand maakt deel uit van de montage en valt niet onder de verantwoordelijkheid van de fabrikant.

Kantelbeveiliging / wandbevestiging

Hoge kasten, apothekers- en diagonale kasten, onderkasten met uittrekelementen en vrijhangende bovenkasten moeten altijd aan de wand worden bevestigd (montagehoek met kantelbeveiliging). Voer dit uit volgens de huidige montagehandleiding. Opmerking: Voor kasten die niet beveiligd zijn, bestaat er gevaar voor omvallen of vallen.

In de „Feuerungsverordnung - FeuV“ (§ 4 Opstellen van stookinstallaties) wordt het volgende voorgeschreven: Bij het gelijktijdig gebruiken van een kamerluchtafhankelijke stookinstallatie (bijv. geisers, houtskoolovens) en luchtafvoer ventilatoren (bijv. afzuigkappen) moet in een appartement/huis gegarandeerd zijn, dat er geen koolmonoxide uit de stookinstallatie wordt gezogen. Zodra een luchtafvoersysteem wordt ingeschakeld, ontstaat er in een gesloten ruimte onderdruk. Een drukvereffening mag alleen door het instromen van verse lucht van buiten plaatsvinden en niet via de stookinstallatie. Goedgekeurde toepassingen en voorschriften voor de waarborging van de drukvereffening moet u altijd bij uw schoorsteenveger opvragen.

ES:

Por favor, observe las siguientes indicaciones con exactitud. Así evitará daños personales y materiales durante el montaje. Antes de taladrar, compruebe que en ese lugar de la pared / del suelo no se encuentre ningún conducto de gas, agua, corriente, calefacción o desagüe. Las espigas universales y tornillos suministrados de la empresa Impuls Küchen son aptos para los siguientes tipos de material de pared: ladrillo macizo cerámico MZ, ladrillo hueco sílico-calcáreo KS, ladrillo hueco cerámico HLZ, ladrillo hueco sílico-calcáreo. Para el resto de materiales (p. ej., hormigón poroso, paneles de aislamiento o placas de cartón-yeso) deben utilizarse tacos especiales, disponibles en el comercio especializado.

Armarios altos y elementos de mueble con fijación a la pared

Para la fijación de los muebles altos y elementos de mueble en la pared (o el techo) debe tenerse en cuenta la naturaleza de la pared. Para ello se ha de utilizar material de fijación adaptado al tipo de pared en cuestión; los tabiques de construcción ligera o huecos, p. ej., requieren material de fijación específico que puede adquirirse en el comercio especializado. Para el montaje deberá realizarse la correspondiente comprobación de la resistencia a la tracción de la fijación (características de la pared y/o del techo incluidas) para evitar así el desprendimiento del taco por arranque cuando sea sometido a carga. La fijación segura de los armarios altos/elementos de mueble en la pared forma parte del montaje y no es responsabilidad del fabricante.

Seguro antivuelco / fijación a la pared

Los armarios columna, los armarios de farmacia y los armarios diagonales, los armarios bajos con gavetas así como los armarios altos laterales de suspensión libre deben fijarse en la pared (con escuadra antivuelco). Como base deben tenerse en cuenta las instrucciones de montaje actuales. Nota: para los armarios que no estén asegurados existe riesgo de caída o vuelco.

La reglamentación para combustiones - FeuV (art. 4 Instalación de fuentes de combustión) dispone que, en el empleo simultáneo de una fuente de combustión atmosférica (p. ej., caldera mural a gas, estufa de carbón vegetal) y ventiladores de extracción (p. ej., campana extractora) en una vivienda/casa deberá estar garantizado que no se extraiga monóxido de carbono de la fuente de combustión. Al ponerse en marcha un sistema extractor, se produce una depresión dentro de un recinto estanco dado. La compensación de la presión sólo deberá tener lugar mediante la entrada de aire fresco proveniente del exterior y no a través de la fuente de combustión. Las Autorizaciones y los requisitos aplicables para garantizar la compensación de presión deberán ser solicitados a su deshollinador competente.

CZ:

Věnujte prosím pozornost následujícím pokynům. Tím zabráníte poranění osob a věcným škodám během montáže. Před vrtáním zkontrolujte, zda se na příslušných místech ve stěně/podlaze nenachází nějaká vedení/potrubi pro plyn, vodu, el. proud, topení nebo odtok. Přiložené víceúčelové hmoždinky a šrouby firmy Impuls Küchen jsou vhodné pro následující stavební materiály stěn: plná cihla MZ, vápenopísková tvárnice KS, děrovaná cihla HLZ, vápenopísková děrovaná tvárnice. Pro všechny ostatní materiály (např. pórobeton, desky z izolačního materiálu nebo sádrokartónové desky) musíte použít speciální hmoždinky, které nabízí specializovaný obchod.

Závěsné skříňky a části nábytku s upevněním na stěnu

Při upevnění závěsných skříněk a částí nábytku na stěnu (nebo strop) musíte určitě zohlednit vlastnosti konstrukce stěny. Přitom musí být pro příslušný typ stěny použit odpovídající upevňovací materiál, např. odlehčené nebo duté stěny vyžadují speciální upevňovací materiál, který získáte ve specializovaném obchodě. Při montáži musíte zkontrolovat odolnost upevnění proti vytažení (vč. vlastností stěny/stropu), aby bylo zabráněno vylomení hmoždinky při zatížení. Hlavním úkolem při montáži je zabezpečení upevnění závěsných skříněk/částí nábytku na stěnu a nespadá do odpovědnosti výrobce.

Zajištění proti překlopení/upevnění na stěnu

Ke stěně musí být zásadně upevněny boční skříňky, lékárnické a diagonální skříňky, spodní skříňky s výsuvy i na boku zavěšené závěsné skříňky (úhelník k zajištění proti překlopení). Základ tvoří aktuální montážní návod. Upozornění: Pro nezabezpečené skříňky hrozí nebezpečí převrácení nebo pádu.

Vyhlaška o topeništích – FeuV (§4 instalace topenišť) předepisuje: Při současném provozu topeniště závislého na přívodu vzduchu z místnosti (např. plynové ohřivače, kamna na dřevěné uhlí) a odvětrávacích ventilátorů (např. odťahových nástavců) musí být v bytě / domě zaručeno, že z topeniště nebude unikat kyslíčnický uhelnatý. Jakmile je zapnutý systém odpadního vzduchu, vzniká v uzavřené místnosti podtlak. Tlak může být vyrovnáván pouze dodatečným přiváděním čerstvého vzduchu z venkovního prostoru a nikoli přes topeniště. Povolení pro používání a zadání k zajištění vyrovnání tlaku je třeba vždy zajistit prostřednictvím vašeho kominika.

NL:

Keukenmontage / installatie

Vanwege de veiligheidseisen mag de keukenmontage alleen worden uitgevoerd door voldoende geschoolde personen. De inhoud van onze montagehandleiding vormt de basis voor de montage van keukenmeubels.

Wij aanvaarden geen aansprakelijkheid voor schade als gevolg van de montage door personen die vaktechnisch onvoldoende zijn opgeleid.

Bij de montage moet tijdens het boren absoluut rekening worden gehouden met het verloop van water-, gas- en elektriciteitsleidingen. Het inbouwen van elektrische en gasapparaten en het leggen van wateraansluitingen moet door hiervoor geschoold personeel worden uitgevoerd, rekening houdend met de ter plaatse geldende veiligheidsvoorschriften. De montagehandleidingen van de fabrikanten van de apparatuur moeten ook in elk geval in acht worden genomen.

Wij aanvaarden geen aansprakelijkheid voor schade van welke aard dan ook die veroorzaakt wordt door (defecte of defectvrije) zelfbouw.

Een zelfbouw is de eigen productie van een artikel door de klant. Dit gebeurt door verschillende door ons geleverde artikelen te combineren tot een nieuw artikel dat niet in onze typelijst is opgenomen.

ES:

Información general relativa al montaje de la cocina

Al montar las cocinas será imprescindible respetar las normas de seguridad regionales. Esto será especialmente aplicable a las instalaciones eléctricas, del gas y del agua. Se requiere que todas las conexiones eléctricas, de gas, agua y aguas residuales estén disponibles en el lugar previsto.

Montaje de la cocina / instalación

Debido a los requisitos técnicos de seguridad el montaje de la cocina solamente debe encargarse a personal formado y cualificado. Como base para el montaje de la cocina deben utilizarse nuestras instrucciones de montaje.

No aceptamos ninguna responsabilidad por los daños derivados de una instalación a cargo de personas que no estén suficientemente capacitadas. Para la instalación es imperativo que se tenga en cuenta el tendido de las líneas de agua, gas y electricidad al perforar. La integración y conexión de aparatos eléctricos y a gas así como las conexiones del agua deberán ser realizadas por personal debidamente cualificado teniendo en cuenta las respectivas normas de seguridad regionales aplicables. Se deben tener en cuenta las instrucciones de montaje del fabricante del electrodoméstico.

Exclusión de responsabilidad por construcciones propias del cliente, construcciones no convencionales

No asumimos ninguna responsabilidad por daños de cualquier tipo, que sean causados por construcciones propias (defectuosas o sin defectos).

Una construcción propia es la fabricación propia de un artículo por parte del cliente. Esto se hace combinando varios artículos suministrados por nosotros para formar un nuevo artículo no incluido en nuestra lista de modelos.

CZ:

Obecně k montáži kuchyně

Při montáži vestavných kuchyní bezpodmínečně dodržujte regionální „Bezpečnostní předpisy“. Toto zejména platí pro „instalaci elektřiky, plynu a vody“. Předpokladem je, aby byly na správném místě k dispozici všechny přípojky pro elektrický proud, plyn, vodu a odpadní vodu, pokud jsou zapotřebí.

Montáž kuchyně / instalace

Na základě bezpečnostně technických požadavků může být montáž kuchyně provedena jen příslušně vyškolenými osobami. Základ montáže kuchyňského nábytku tvoří náš montážní návod.

Neručíme za škody, které vyplynou z montáže nedostatečně odborně vzdělanými osobami.

Při montáži musíte u vrtání zcela jistě zohlednit průběh vodních, plynových a proudových vedení. Vestavba a připojení elektrických a plynových spotřebičů i vody musí být prováděny příslušně kvalifikovanými odborníky při zohlednění regionálně platných bezpečnostních předpisů. Přitom musíte dodržovat zde uvedené montážní návody výrobců spotřebičů.

Vyloučení ručení u vlastní montáže zákazníkem, u svévolných konstrukcí
Neručíme za škody jakéhokoli druhu, které jsou způsobeny vlastní montáží (nedostatečnou nebo bezchybnou).

Vlastní montáž je vyhotovení výrobku provedené zákazníkem. To se provádí sestavením několika námi dodávaných výrobků do nového výrobku, který není uveden v našem seznamu typů.

NL:

Plaatsen van hoekkasten, onderkasten en hoge kasten

Het is bij openen vloeren bijzonder belangrijk dat de kasten exact worden afgesteld met de hoogtestelschroef. Indien aanwezig, moet altijd met de hoekkast worden begonnen, anders met een hoge kast. Vervolgens de onderkasten hiertegen plaatsen, afstellen en vastschroeven. Bij de plaatsing moet rekening worden gehouden met uitstekende delen zoals deuronderdelen, leidingen en dergelijke, vanwege het openen van kastdeuren, laden of uittrekelementen.

Onderkasten met uittrekelementen, keukens met één rij en (open) hoge kasten moeten in het bovenste gedeelte aan de wand worden bevestigd vanwege het risico op kantelen. Vrijstaande meubelen (eilanden) moeten i.v.m. het kantelgevaar aan de grond worden vastgeschroefd. Vergewis u van het feit dat er geen vloerverwarming aanwezig is. Als dit wel het geval is, mag er niet geboord worden! Bevestig het eiland alternatief met siliconen of montagelijm. De stabiliteit van de kasten moet na de montage worden gecontroleerd! Bij hoeken van U- of L-keukens moet i.v.m. de dichtheid van de werkbladverbindingen altijd een rechte hoek worden aangehouden. Schroef de stootvoegen op de werkbladen alleen vast met het bijgevoegde schroefbeslag en het meegeleverde afdichtingsmateriaal.

Werkstappen: werkbladen aanpassen aan de ruimtelijke omstandigheden, stootvoeg met afdichtingsmateriaal bedekken, werkbladen uitlijnen en tegen elkaar schuiven. Trek de bladen vervolgens met het schroefbeslag naar elkaar toe. Schroef de werkbladen vast op de onderkasten. Wandprofielen monteren.

Doelmatig gebruik

Deze keukenmeubelen en de bijbehorende technische uitrusting zijn ontworpen voor gebruik in de particuliere woonruimte (keuken) voor het bereiden van voedsel en het werk dat daarmee gepaard gaat. De keukenmeubelen zijn niet geschikt om voor andere dan de genoemde doeleinden te worden gebruikt. Dat geldt met name ook voor de technische voorzieningen, onder andere elektrische apparaten, die bij de inbouwkeuken worden geleverd. Zie hiervoor ook de meegeleverde bedienings- en gebruikshandleidingen van de producenten. Ouders moeten ervoor zorgen dat hun kinderen de keuken niet als speelplek misbruiken, aangezien er risico's zijn verbonden aan het gebruik van elektrische apparaten en keukenonderdelen. Het is de plicht van de ouders om dergelijke risico's te voorkomen. Ook mogen keukenonderdelen zoals laden en dergelijke niet als trap of zitgelegenheid worden gebruikt.

ES:

Colocación de armarios columna, armarios bajos y armarios esquineros

Si el suelo es irregular, es particularmente importante que los armarios se alineen con precisión mediante el tornillo de ajuste de altura. En caso dado, siempre habrá que empezar con el mueble de rincón, de lo contrario, con un mueble columna. A continuación, arrimar los armarios bajos, alinearlos y atornillarlos. Durante la instalación deben tenerse en cuenta las partes que sobresalen, como revestimientos de puertas, tuberías y similares, debido a la apertura de puertas de armarios, cajones o gavetas.

Los armarios bajos con gavetas, cocinas de una hilera, armarios columna y estanterías de armario columna deben fijarse a la pared debido al peligro de vuelco en la parte superior. Los sistemas para islas o penínsulas independientes han de atornillarse al suelo por peligro de vuelco. Asegúrese de que no haya calefacción por suelo radiante. ¡Si este es el caso, no se debe taladrar! Sujete la isla alternativamente con silicona o adherente de montaje. ¡La estabilidad de los armarios debe comprobarse tras el montaje! En los rincones de cocinas en U o en L, será indispensable observar la exactitud del ángulo recto para garantizar la estanqueidad de la unión de encimera. El atornillado de las juntas en las encimeras solo debe realizarse con los herrajes atornillados suministrados y el material sellante suministrado.

Secuencia de trabajo: Ajustar las encimeras a las condiciones espaciales, cubrir la junta de tope con material de sellado, alinear las encimeras y unir las. Apretarlas con los herrajes de tornillo. Atornillar las encimeras con los armarios bajos. Montar los copetes.

Uso conforme a lo previsto

Este mueble de cocina y su equipamiento técnico han sido diseñados para el uso en una zona privada (cocina) para la elaboración de alimentos y las tareas asociadas. Los muebles de cocina no están previstos para fines diferentes a los antes indicados. Esto será también especialmente aplicable a los equipamientos técnicos, como, entre otros, los electrodomésticos suministrados con la cocina. Véase, para ello, también las instrucciones de manejo o de uso adjuntas de los fabricantes. Los padres han de tomar precauciones para que sus hijos no empleen las instalaciones de la cocina como espacio para jugar, ya que el uso de los electrodomésticos y las instalaciones de la cocina implican ciertos riesgos. La prevención de dichos riesgos incumbe al deber de vigilancia de los padres. Del mismo modo, no se deberán emplear las instalaciones de la cocina, p. ej., los cajones o similares como escalera o asiento.

CZ:

Instalace rohových, spodních a bočních skříněk

U nerovné podlahy je velmi důležité, aby byly skřínky přesně vyrovnaný pomocí výškové stavitelného šroubu. Je-li k dispozici, vždy začněte rohovou skříňkou, v opačném případě boční skříňkou. Poté postavte, vyrovnejte a sešroubujte spodní skřínky. Při montáži je třeba zohlednit předsunuté díly, jako jsou zárubně, trubky a podobně, kvůli otevírání skříňových dvířek, zásuvek nebo výsuvů.

Spodní skřínky s výsuvy, jednořadé kuchyně, boční skřínky a police bočních skříněk musí být v horní oblasti kvůli možnému pádu upevněny ke stěně. Samostatně stojící oddělovací prvky (ostrůvky) musí být kvůli možnému pádu přišroubovány k podlaze. Přesvědčte se, zda se v podlaze nenachází podlahové vytápění. Pokud tomu tak je, nesmíte vrtat do podlahy! Ostrůvek alternativně upevněte pomocí silikonu nebo montážního lepidla. Po montáži zkontrolujte stabilitu skříněk! U rohů kuchyně do U nebo L musíte kvůli těsnosti spojení pracovní desky bezpodmínečně zachovávat pravé úhly. Styčné spáry lze k pracovní desce přišroubovat pouze pomocí příložených šroubových spojů. Pořadí: Pracovní desky přizpůsobte prostorovým podmínkám, styčné spáry natřete těsnícím materiálem, vyrovnejte a sestavte pracovní desky. Stažení proveďte šroubovými spoji. Pracovní desky sešroubujte se spodními skříňkami. Namontujte koncové profily stěn.

Použití ke stanovenému účelu

Tento kuchyňský nábytek a jeho technické vybavení byly navrženy pro použití v soukromé obytné oblasti (kuchyni) pro přípravu jídel a práce s tím spojené. Kuchyňský nábytek není plánován k jiným než výše uvedeným účelům. Toto také zejména platí pro technická zařízení, mezi jiným elektrické spotřebiče, které jsou dodány současně s vestavnou kuchyní. Také viz zde příložené návody k obsluze nebo použití výrobců. Rodiče musí zajistit, aby si děti neudělaly z kuchyňského vybavení místo na hraní, protože používání elektrických spotřebičů a kuchyňského vybavení je spojeno s nebezpečím. Za odvrácení takových nebezpečí odpovídají rodiče. Právě tak nelze kuchyňské zařízení, např. zásuvky a podobně, používat jako žebříky nebo stoličky.

DE: Sicherheitshinweise **EN:** Safety precautions **FR :** Consignes de sécurité **NL:** Veiligheidsinstructies **ES:** Indicaciones de seguridad **CZ:** Bezpečnostní pokyny
HU: Biztonsági útmutató **DA:** Sikkerhedsanvisninger **SLV:** Varnostna navodila **ZH:** 安全注意事项

HU:

Kérjük, hogy pontosan kövesse a következő útmutatásokat. Ezzel elkerülheti szerelés közben a személyi sérüléseket és anyagi károkat.
A fűrés megkezdése előtt győződjön meg arról, hogy nincsenek-e az érintett helyeken a falban / a padlózatban gáz-, víz-, áram, fűtés- vagy lefolyóvezetékek. Az Impuls Küchen mellékelt általános célú dübelei és csavarjai a következő falazóanyagokhoz használhatók: MZ tömörtégla, KS perforált mészhomoktégla, HLZ lyukacsos magastégla.
Minden más anyaghoz (pl. pórusbeton, szigetelőtáblák, vagy gipszkartonlemezek) olyan speciális dübeleket kell használni, amely szakkereskedésekben kaphatók.

Falra szerelhető szekrények és bútordarabok

Szekrények és bútordarabok falra (vagy mennyezetre) történő szerelése esetén feltétlenül figyelembe kell venni a falszerkezet tulajdonságait.+++++ Ilyenkor a mindenkori faltípusnak megfelelő rögzítőanyagot kell használni, pl. a könnyűszerkezethez vagy a lyukacsos téglához olyan speciális rögzítőanyagokat kell használni, amelyek szakkereskedésben kaphatóak. A rögzítés biztonságosságát (beleértve a fal/mennyezet tulajdonságait) szintén gondosan ellenőrizni kell szereléskor, hogy így elkerülhető legyen a dübel kitörése terhelés hatására. A szekrények/bútordarabok falra történő biztonságos rögzítése szerelési feladat, ezért a gyártó nem vállal felelősséget.

Borulás elleni biztosítás / falra szerelés

Oldalszekrényeket, gyógyszerláti- és diagonális szekrényeket, fiókos alsó szekrényeket valamint szabadon függő faliszekrényeket általában mindig rögzíteni kell a falhoz (borulás ellen védő csuklópánt). Ehhez irányadó az aktuális szerelési útmutató.
Megjegyzés: Fennáll a veszélye annak, hogy a nem rögzített szekrények szétesnek vagy lezuhanhatnak.

A FeuV tüzelőberendezés rendelet (§ 4 Tűzhelyek felállítása) a következőket írja elő: nyitott égéstermék-elvezető rendszerű tűzhely (pl. gáz fűtőkészülékek, faszénttüzelésű kályhák) és elszívó ventilátorok (pld. páraelszívó) egy lakásban / házban történő egyidejű üzemeltetésekor gondoskodni kell arról, hogy a tűzhelyről ne szivjanak el szénmonoxidot. Amennyiben bekapcsolnak egy elszívórendszer, úgy nyomáshiány lép fel zárt térben. A nyomás kiegyenlítése csak a külső térből jövő frisslevegő beáramoltatásával, nem pedig a tűzhelytől elvont levegő segítségével mehet végbe. A használatbavételi engedélyeket és a nyomás-kiegyenlítés biztosítására vonatkozó előírásokat mindig a területileg illetékes kéményseprőtől szerezz be.

DA:

Følg venligst de nedenstående anvisninger nøje. På denne måde forhindrer du personskader og materielle skader under monteringen.
Kontrollér, at der ikke er ledninger til gas, vand, strøm, varme eller afløb i væggen / gulvet, før du borer. De medfølgende universal-rawplugs og skruer fra Impuls Küchen egner sig til følgende vægmateriale: massive mursten MZ, perforeret kalksandsten KS, perforeret mursten HLZ, perforeret kalksandsten. Til alle andre materialer (f.eks. gasbeton, isoleringsplader eller gipsplader) skal der anvendes special-rawplugs, som kan købes i specialforretninger.

Hængeskabe og møbeldele med vægfastgørelse

Ved fastgørelse af hængeskabe og møbeldele på væggen (eller loftet) skal du altid tage hensyn til vægkonstruktionens beskaffenhed. Samtidig skal der anvendes fastgørelsesmateriale, som er tilpasset til den pågældende vægtype, f.eks. særlige fastgørelsesmidler, der er nødvendige til letvægtskonstruktioner eller hulmure, og som fås i specialforretninger. Fastgørelsens udtræksstyrke (inkl. væggens/loftets beskaffenhed) skal kontrolleres i overensstemmelse med monteringen for at forhindre, at rawpluggen trækkes ud ved belastning. Sikret fastgørelse af hængeskabene/møbeldelene på væggen er en del af monteringen og er ikke omfattet af producentens ansvar.

Væltsikring / vægfastgørelse

Sideskabe, apoteker- og diagonalskabe, underskabe med udtræk samt frihængende hængeskabe til siden skal altid fastgøres til væggen (væltsikringsvinkler). Grundlaget er her den aktuelle monteringsvejledning.
Bemærk: Der er fare for, at ikke-sikrede skabe vælter eller falder ned.

Den tyske fyringsforordning - FeuV (§4 Aufstellen von Feuerstätten (Opstilling af fyringssteder) foreskriver følgende: Ved samtidig drift af et rumluftafhængigt fyringssted (f.eks. gasfyr, brændeovne) og udsugningsventilatorer (f.eks. emhætter) skal det i lejligheder / huse sikres, at der ikke trækkes kulmonoxid ud af fyringsstedet. Så snart et luftudsugningssystem tændes i lukkede rum, opstår der et undertryk. Trykkudligning må kun ske ved, at der strømmer frisk luft ind udefra, og ikke via fyringsstedet. Du skal altid indhente anvendelsesgodkendelser og bestemmelser for sikring af trykkudligning hos din lokale skorstensfejer.

SLV:

Natančno upoštevajte naslednje podatke. S tem preprečite telesne poškodbe in gmotno škodo med namestitvijo.
Pred vrtnanjem preverite, ali na ustreznih mestih v steni/tleh ni napeljav za plin, vodo in elektriko; gretje ali odtoke. Priloženi vsestranski mozniki in vijaki podjetja Impuls Küchen so primerni za naslednje gradbene materiale za stene: trdna opeka MZ, perforirana pečeno-apnena opeka KS, votla perforirana opeka, perforirana pečeno-apnena opeka.
Za vse ostale materiale (npr. beton s porami, izolacijske plošče ali mavčne plošče) je treba uporabiti posebne moznike, ki so na voljo pri specializiranih prodajalcih.

Stenske omare in pohištveni deli s pritrdivijo na steno

Pri pritrdivi visečih omar in delov pohištva na steno (ali strop) je treba upoštevati stensko strukturo. Uporabiti je treba pritrtilni material, ki ustreza vrsti zadenve stene, npr. lahke ali votle stene potrebujejo posebne pritrtilne elemente, ki so na voljo v specializiranih prodajalnah. Pred montažo je treba ustrezno preveriti izvlečno trdnost pritrdive (vključno z vrsto stene/stropa), da se moznik pod obremenitvijo ne izmakne. Varna pritrdive stenskih omar/delov pohištva na steno je del montaže in ni odgovornost proizvajalca.

Varovalo pred prevračanjem/stenska montaža

Stranske omare, lekarniške in diagonalne omare, podomare z izvleki, pa tudi prosto viseče stenske omare morajo biti vedno pritrjene na steno (kotnik proti prevračanju). Osnova so aktualna navodila za montažo.

Navodilo: Za nepritrjene omare obstaja nevarnost, da se preuknejo ali padejo

Nemška uredba o požarni varnosti (Feuerungsverordnung – FeuV) (4. člen Postavljanje ognjišč) predpisuje: Pri sočasnem delovanju od zraka v prostoru odvisnih ognjišč (npr. plinskih bojlerjev, peči na ogelje) in odzračevalnih ventilatorjev (npr. nap), mora biti v stanovanju/hiši zagotovljeno, da se ne vsesava ogljikov monoksid iz ognjišča. Takoj, ko se vklopi odzračevalni sistem, nastane v zaprtem prostoru podtlak. Tlačna izravnava je dovoljena le z dovajanjem svežega zraka iz zunanjih prostorov, ne prek ognjišča. Dovoljenja uporabe in pogoje za zagotovitev tlačne izravnave je treba vedno pridobiti od pristojnega dimnikarja.

DE: Sicherheitshinweise **EN:** Safety precautions **FR :** Consignes de sécurité **NL:** Veiligheidsinstructies **ES:** Indicaciones de seguridad **CZ:** Bezpečnostní pokyny
HU: Biztonsági útmutató **DA:** Sikkerhedsanvisninger **SLV:** Varnostna navodila **ZH:** 安全注意事项

HU:

Általános tudnivalók konyha szereléséhez

Beépített konyha szerelése közben feltétlenül vegye figyelembe a helyi „biztonsági előírásokat“. Ez mindenképp előtt az „elektromos-, gáz- és vízvezeték-szerelésre“ érvényes. A szerelés feltétele, hogy az elektromos áram, gáz, víz és szennyvíz szükséges csatlakozásai a tervek megfelelően rendelkezésre álljanak.

Szerelés/bekötés

Biztonságtechnikai követelmény, hogy a konyha szerelését csak megfelelő szakképesítéssel rendelkező személy végezheti el. A konyhabútorok szerelése során feltétlenül vegye figyelembe a szerelési útmutatónkban foglaltakat. Nem vállalunk felelősséget olyan károkért, amelyek keletkezése arra vezethető vissza, hogy a szerelést nem megfelelően képzett szakember végezte. A szereléshez szükséges furatok elkészítése során feltétlenül vegye figyelembe a víz-, gáz- és áramvezetékek helyét. Az elektromos- és gázkészülékek valamint a vízcsatlakozások beépítését csak megfelelő képesítéssel rendelkező szakember végezheti el, akinek be kell tartania a helyileg érvényes mindenkorai biztonsági előírásokat. Kötelező figyelembe venni a szereléshez a gyártó szerelési útmutatóját is.

Amennyiben az ügyfél maga végzi el a szerelést, vagy önhatalmúlag szerkezeti módosításokat hajt végre, az a garancia teljes elvesztését vonja maga után. Nem vállalunk felelősséget olyan károkért, amelyek oka arra vezethető vissza, hogy az ügyfél háziilag készített egy alkatrészt (akár hibásan, akár hibátlanul). A háziilag történő szerelés azt jelenti, hogy az ügyfél maga készíti el egy elemet. Ez több, általunk szállított cikknek egy új, a típuslistánkban nem szereplő cikké történő összeszerelésével jön létre.

DA:

Generelt om køkkenmontering

Ved montering af elementkøkkener skal du altid overholde de regionale „sikkerhedsforskrifter“. Dette gælder især for „el-, gas- og vandinstallation“. Det er en forudsætning, at alle tilslutninger til elektrisk strøm, gas, vand og afløb er til rådighed på de planlagte steder efter behov.

Køkkenmontering / installation

På grund af de sikkerhedstekniske krav må køkkenmonteringen kun udføres af personer med en passende uddannelse. Grundlaget for monteringen af køkkenmøbler er indholdet i vores monteringsvejledning.

Vi tager ikke ansvaret for skader, der skyldes, at monteringen er udført af personer, som ikke har den tilstrækkelige faglige uddannelse.

Ved montering skal der altid tages hensyn til føringen af vand-, gas- og strømledninger, når der bores. Indbygning og tilslutning af el- og gasenheder samt tilslutning af vand skal udføres af fagpersonale, der har de passende kvalifikationer, og som overholder de regionalt gældende sikkerhedsforskrifter. Monteringsvejledningerne fra den pågældende producent af enhederne skal altid følges.

Ansvarsfraskrivelse i forbindelse med konstruktioner udført af kunden på eget initiativ

Vi overtager ikke ansvaret for skader af nogen art, der skyldes kundens egne (mangelfulde eller mangelfrie) konstruktioner.

Egen konstruktion er fremstilling af en vare udført af kunden. Dette sker ved, at flere varer, som vi har leveret, sammensættes til en ny vare, som ikke er angivet på vores typeliste.

SLV:

Spolšno o montaži kuhinje

Pri montaži vgradne kuhinje je treba obvezno upoštevati regionalne „Predpise o varnosti“. To velja zlasti za „Električne, plinske in vodne inštalacije“. Predvidevamo, da so vsi priključki za elektriko, plin, vodo in kanalizacijo po potrebi na voljo na predvideni lokaciji.

Montaža/namestitvev kuhinje

Zaradi varnostnih zahtev lahko kuhinjsko montažo izvajajo samo ustrezno usposobljene osebe. Osnova za sestavljanje kuhinjskega pohištva je vsebina naših navodil za montažo.

Ne prevzemamo nobene odgovornosti za škodo, ki nastane zaradi montaže s strani oseb, ki niso ustrezno usposobljene.

Pri montaži je treba med vrtnanjem obvezno upoštevati vodne, plinske in električne napeljave. Vgradnjo in priključitev električnih in plinskih naprav ter vodnih priključkov morajo opraviti ustrezno usposobljeni strokovnjaki ob upoštevanju ustreznih regionalnih varnostnih predpisov. Tu je treba upoštevati tudi proizvajalčeva navodila za montažo naprave.

Izključitev odgovornosti pri lastni vgradnji s strani kupca in samovoljne predelave

Ne prevzemamo odgovornosti za kakršno koli škodo, ki jo povzročijo (pomankljive ali brezhibne) lastne konstrukcije.

Lastna konstrukcija pomeni, da artikel naredi stranka. To storimo tako, da več artiklov, ki smo jih dobili, združimo v nov izdelek, ki ni naveden na našem seznamu tipov.

HU:

Sarok-, alsó- és oldalszekrények összeállítás

Egyenetlen padló esetén különösen fontos, hogy a szekrényeket magasság beállító csavarral pontosan kiegyenlítsék. Ha van, akkor mindig a sarokszekrényel kezdjen, máskülönben egy oldalszekrényel. Ezt követően az alsó szekrényeket állítsa be, szintezze ki és csavarozza össze. Felállításnál a szekrényajtók, fiókok vagy kihúzható elemek miatt vegye figyelembe a kiálló részeket, mint az ajtókeretek, csövek és hasonlók.

A fiókos alsó szekrényeket, egysoros konyhai oldalszekrényeket és oldalszekrénypolcokat a borulás veszélye miatt a felső részen a falhoz kell rögzíteni. A szabadonálló térelosztókat (szigetek) borulás veszélye miatt a padlózathoz kell csavarozni. Győződjön meg arról, hogy nincs-e padlófűtés. Ha van, akkor nem szabad furni! Rögzítse a szigetet alternatívaként szilikonnal vagy szerelőragasztóval. Szerelés után ellenőrizze a szekrények stabilitását! U- vagy L- konyhasarkoknál a munkalapcsatlakozások tömítése miatt feltétlenül be kell tartani a jobboldali sarokvasat. Az illesztett fugákat csak a mellékelt csavaros vasalással és tömítőanyaggal csavarozza a munkalaphoz.

Munkamenet: illessze a munkalapokat a helyi adottságokhoz, kenje be az illesztett fugákat tömítőanyaggal, igazítsa be és tolja össze a munkalapokat. Húzza össze a csavaros vasalásokkal. Csavarja rá a munkalapokat az alsó szekrényekre. Falezáró profilok szerelése.

Rendeltetészerű használat

Ez a konyhabútor és annak műszaki kialakítása magáncélú felhasználásra készült (konyha) ételek készítéséhez és az ahhoz kapcsolódó tevékenységekhez. A konyhabútor nem alkalmas arra, hogy a fent említett tevékenységektől eltérő célra használják. Különösen érvényes ez a műszaki eszközökre, többek között a beépíthető konyhabútorral szállított elektromos készülékekre. Lásd a gyártó mellékelt kezelési- vagy használati útmutatóit is. A szülőknek gondoskodniuk kell arról, hogy gyermekeik ne használják játékszerként a konyhai berendezéseket, mivel az elektromos készülékek és a konyhai berendezések használata veszéllyel jár. Az ilyen veszélyek elhárítása a szülők felügyeleti kötelessége. A konyhai berendezéseket, pl. fiókokat vagy hasonló elemeket tilos továbbá létraként vagy ülőalkalmatosságként használni.

DA:

Opstilling af hjørne-, under og sideskabe

På ujævne gulve er det ekstra vigtigt, at skabene nivelleres nøjagtigt ved hjælp af højdejusteringsskrue. Hvis der findes et hjørneskab, skal man altid begynde med dette, og hvis ikke, med et sideskab. Opstil, niveller og fastskru derefter underskabene. Under opstillingen skal der tages hensyn til fremstikkende dele som dørkarme, rør o.l. af hensyn til åbning af skabsdøre, skuffer og udtræk. Underskabe med udtræk, enkeltrækkede køkkener, sideskabe og sideskabsreoler skal fastgøres til væggen foroven på grund af risikoen for at vælte. Fritstående rumdelere (øer) skal skrues fast i gulvet på grund af faren for at vælte. Kontrollér, at der ikke er gulvvarme i gulvet. Hvis det er tilfældet, må der ikke bores! Fastgør i stedet øen med silikone eller monteringslim. Skabenes stabilitet skal kontrolleres efter monteringen! Ved hjørner i U- eller L-køkkener skal der altid være en ret vinkel af hensyn til bordpladesamlingens tæthed. Sammenskrubning af stødfugerne på bordpladerne må kun ske med de vedlagte skruebeslag og det medfølgende tætningsmateriale. Arbejdsrækkefølge: Tilpas bordpladerne til rummets forhold, smør tætningsmateriale på stødfugen, ret bordpladerne til, og skub dem sammen. Træk dem sammen med skruebeslagene. Skru bordpladerne sammen med underskabene. Monter vægafslutningsprofiler.

Tilsigtet brug

Disse køkkenmøbler og deres tekniske udstyr er konstrueret til brug i private boliger (køkkener) til fremstilling af mad og det dermed forbundne arbejde. Køkkenmøblerne er ikke beregnet til andre end de førnævnte formål. Dette gælder især også for de tekniske anordninger, som f.eks. elapparater, der leveres sammen med elementkøkkenet. Se i denne forbindelse også de vedlagte betjenings- og brugsanvisninger fra producenterne. Forældre skal sørge for, at deres børn ikke misbruger køkkenindretningen som legeplads, fordi anvendelsen af elapparaterne og køkkenindretningen er forbundet med fare. Afværgelsen af sådanne farer er omfattet af forældrenes opsynspligt. Ligeledes må køkkenindretningen, f.eks. skuffer o.l., ikke bruges som stige eller siddeplads.

SLV:

Postavitev kotnih, spodnjih in stranskih omar

Pri neravnih tleh je še posebej pomembno, da so omare natančno poravnane z vijakom za nastavitev višine. Če je na voljo, vedno začnite s kotno omaro, sicer s stransko omarico. Nato postavite, poravnajte in privijte spodnje omare. Pri postavitvi je treba upoštevati štrleče dele, kot so okvirji vrat, cevi in podobno, zaradi odpiranja vrat omar, predalov ali izvlekov.

Spodnje omare z izvleki, enocelične kuhinje, stranske omare in regali stranskih polic omare morajo biti zaradi nevarnosti prevrnitve v zgornjem delu pritrdjeni na steno. Prostostoječe delilnike prostorov (otoke) je treba zaradi nevarnosti prevrnitve priviti v tla. Prepričajte se, da v tleh ni talnega ogrevanja. V tem primeru vrtanje ni dovoljeno! Otok pritrdite s silikonskim ali montažnim lepilom. Po montaži je treba preveriti stabilnost omar! Na vogalih kuhinj U ali L je treba zaradi tesnosti povezave delovne plošče ohranjati pravi kot. Dilatacijske fuge je dovoljeno na delovno ploščo privijačiti samo s priloženim vijačnim okovjem in priloženim tesnilnim materialom.

Potek dela: delovne plošče prilagodite prostorskim danostim, dilatacijske fuge premažite s tesnilnim materialom, delovne plošče poravnajte in potisnite skupaj. Povlecite skupaj z vijačnimi nastavki. Delovne plošče privijte na osnovne enote. Namestite stenske zaključne profile.

Namenska uporaba

To kuhinjsko pohištvo in njegova tehnična oprema so bili zasnovani za uporabo v zasebnem dnevnem prostoru (kuhinji) za pripravo obrokov in s tem povezana dela. Kuhinjsko pohištvo ni predvideno, da se uporablja za namene, ki niso navedeni zgoraj. To velja tudi za tehnično opremo, na primer električne aparate, ki so dobavljeni z vgradno kuhinjo. Glejte tudi priložena proizvajalčeva navodila za uporabo ali obratovanje. Starši morajo zagotoviti, da njihovi otroci kuhinjske opreme ne uporabljajo kot igrišča, saj je uporaba električnih aparatov in kuhinjske opreme povezana z nevarnostmi. Za odvrnitev takšnih nevarnosti so odgovorni starši! Kuhinjske opreme, na primer predalov ali podobnega, prav tako ne uporabljajte kot lestve ali sedeža.

ZH:

请严格遵守下列注意事项。这样可以避免在安装期间发生人身伤害和财物损失。

请在钻孔之前检查墙壁/地板中是否铺设了天然气管道、水管和电线；是否存在地暖或出水口。德国易普斯(Impuls)橱柜公司随附的通用榫钉和螺栓适用于以下墙面建筑材料：实心砖MZ、多孔灰沙砖KS、空心多孔砖HLz、多孔灰沙砖。

对于所有其他材料（例如：多孔混凝土、保温板或石膏板），必须使用可从专业经销商处购买的专业榫钉。

含墙面固定件的壁柜以及家具零件

在将壁柜以及家具零件固定到墙上（或是天花板）的时候，必须考虑墙壁结构的性质。此时请务必使用与对应墙壁类型匹配的固定材料，比如：轻质墙或空心墙需要可从专业经销商处购买的特殊固定材料。在安装过程中，必须对固定件的抗拔力（包括墙壁/天花板的性质）进行检测，以免榫钉在承受负荷时破裂。将壁柜/家具零件牢固地固定在墙壁上属于安装工作的一部分，因此无需制造商承担责任。

防倾翻/墙壁固定

至于侧柜、抽屉式药柜和角柜、带拉出式内置件的底柜以及侧面自由悬挂式壁柜，原则上都应固定在墙壁上（防倾翻角度）。安装基础便是这份最新的安装说明书。

注意：未牢固固定的壁柜可能会翻倒或掉落。

根据《燃烧设施规定(FeuV)》（§4 壁炉的搭建）：在同时使用与室内空气相通的壁炉（比如：燃气锅炉、木炭炉）和排气风扇（比如排风罩）的时候，必须确保在公寓/房屋内部不会吸入壁炉中的一氧化碳。一旦开启了排气系统，就会在封闭的房间内产生负压。平衡压力所需的空气只能是来自外部空间的新鲜空气，而非来自壁炉的空气。使用许可以及压力平衡安全规定请始终咨询负责清扫您房屋烟囱的工人。

ZH:

橱柜组装概述

在组装整体厨房时，请务必遵守当地的“安全规定”。这一点尤其针对“电气、天然气和水管安装”。前提是预规划的位置上已经安装好了所有必要的电气、天然气、水和废水管道接口。

橱柜组装/安装

出于安全技术方面的要求，仅允许受过相应培训的人员来组装橱柜。厨房家电的组装基础知识请参见我们这份安装说明书的内容。

因人员专业培训不到位造成的安装损失，我司概不负责。

安装期间，请务必在钻孔时考虑到水管、天然气管道和电线的布线。必须由取得相关资质的专业人员根据当地适用的安全规定来安装和连接电器和天然气设备以及水管接口。此时也请务必遵守设备制造商的安装说明书。

针对客户自建、非常规设计的免责声明

对于因（有缺陷的或无缺陷的）自建而造成的任何类型的损坏，我们不承担任何责任。

自建是指客户自己制作某样物品。这里指的是客户将我们提供的多个物品组合出一个不包含在我们类型清单中的新物品。

ZH:

角柜、底柜和侧柜的搭建

在不平整的地面上，应特别注意用高度调节螺栓来精准对齐这些柜子。如果存在不平整的地面，则每次都从角柜开始对齐，否则从侧柜开始对齐。接着安放、对齐和拧紧底柜。在布置时，应考虑到柜门、抽屉或拉出式内置件打开时突出的零件，比如：门边板、管道等。

带拉出式内置件的底柜、单排型橱柜、侧柜和侧柜架的上部分必须与墙壁固定在一起，以防倾翻。独立的空间分隔物件（厨房岛台）必须用螺丝拧紧在地面上，以防倾翻。请您确认地板没有铺设地暖。如果铺设了地暖，请切勿钻孔！此时请用硅胶或装配胶水来固定住岛台。安装完毕后必须检查橱柜是否牢固稳定！对于U型或L型厨房的角落，考虑到厨房台面连接的密封性，请务必让这些角落呈直角形。仅可使用随附的螺栓配件和密封材料来拧紧厨房台面的对接处。

工作顺序：按照房间情况调整厨房台面，为对接处涂抹密封材料，对齐厨房台面，再将其推紧到一起。用螺栓配件拧紧。将厨房台面拧紧到底柜上。安装踢脚板。

常规用途

这些厨房家具及其技术设备设计用于私人起居区（厨房），用于烹饪和相关操作。这些厨房家具不得用于上述目的以外的用途。这一点也特别针对技术装备，其中包括与该整体厨房一起交付的电器。为此也请参阅随附的制造商操作说明书或使用说明书。家长应确保孩子不会将厨房设施用作玩闹场所，毕竟电器和厨房设施的使用存在一定危险。防范此类危险属于家长的监护职责。同样地，请勿将诸如抽屉之类的厨房设施用作梯子或座椅。

DE: Allgemeine Hinweise **EN:** General advice **FR :** Remarques générales **NL:** Algemene instructies **ES:** Instrucciones generales **CZ:** Všeobecné pokyny **HU:** Általános tudnivalók **DA:** Generelle anvisninger **SLV:** Splošna navodila **ZH:** 一般注意事项

DE: Werkzeug und Material **EN:** Tools and material **FR :** Outils et matériaux **NL:** Gereedschap en materiaal **ES:** Herramienta y material **CZ:** Nástroje a materiál **HU:** Szerszám és anyag **DA:** Værktøj og materiale **SLV:** Orodje in material **ZH:** 工具和材料

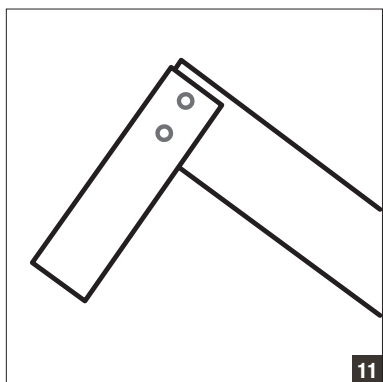
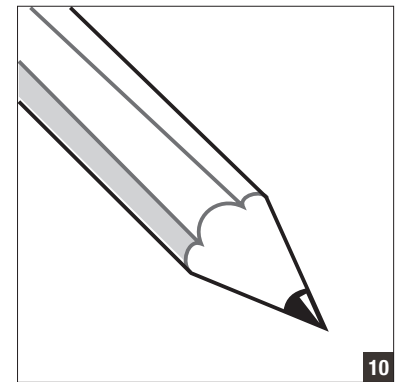
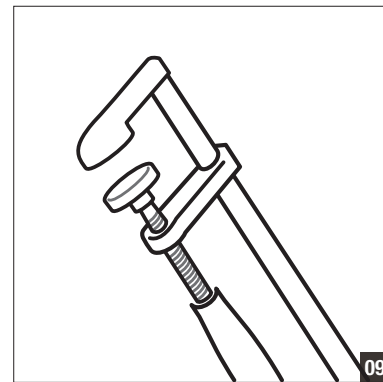
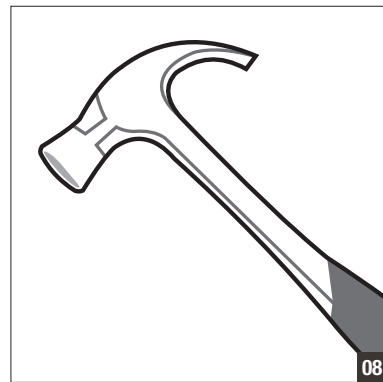
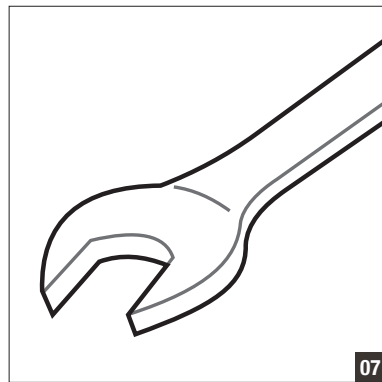
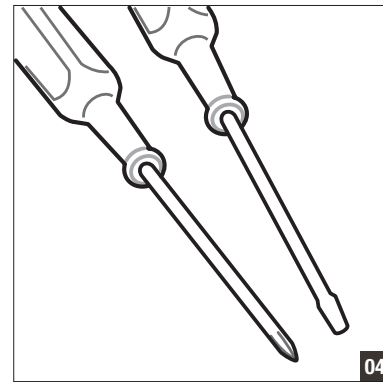
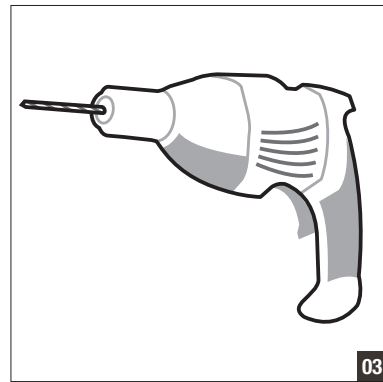
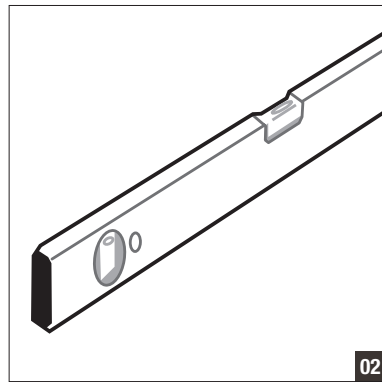
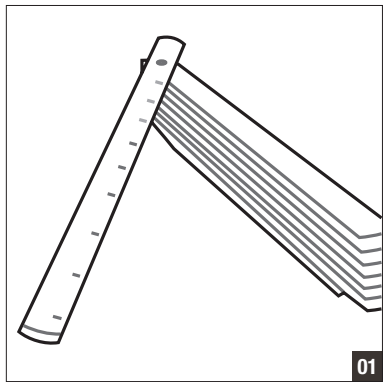

DE: Allgemeine Hinweise **EN:** General advice **FR :** Remarques générales **NL:** Algemene instructies **ES:** Instrucciones generales **CZ:** Všeobecné pokyny **HU:** Általános tudnivalók **DA:** Generelle anvisninger **SLV:** Splošna navodila **ZH:** 一般注意事项

DE: Befestigungsmaterial und Zubehör **EN:** Mounting hardware and accessories **FR :** Accessoires de fixation et de montage **NL:** Bevestigingsmateriaal en toebehoren **ES:** Material de fijación y accesorios **CZ:** Upevňovací materiál a příslušenství **HU:** Rögzítőanyag és tartozékok **DA:** Fastgørelsesmateriale og tilbehør **SLV:** Pritrdilni material in oprema **ZH:** 固定材料和配件

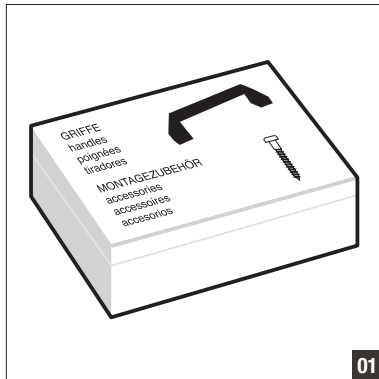

DE: Allgemeine Hinweise **EN:** General advice **FR :** Remarques générales **NL:** Algemene instructies **ES:** Instrucciones generales **CZ:** Všeobecné pokyny **HU:** Általános tudnivalók **DA:** Generelle anvisninger **SLV:** Splošna navodila **ZH:** 一般注意事项

DE: Vorbereitung Schränke **EN:** Getting units ready for installation **FR :** Préparation des meubles **NL:** Voorbereiding kasten **ES:** Preparación armarios **CZ:** Příprava skříněk **HU:** Szekrények előkészítése **DA:** Forberedelse af skabe **SLV:** Priprava omar **ZH:** 橱柜准备工作

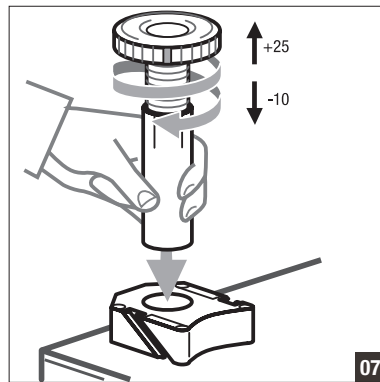
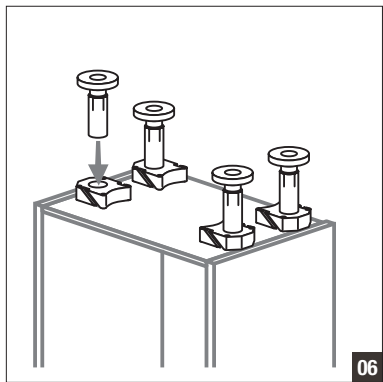
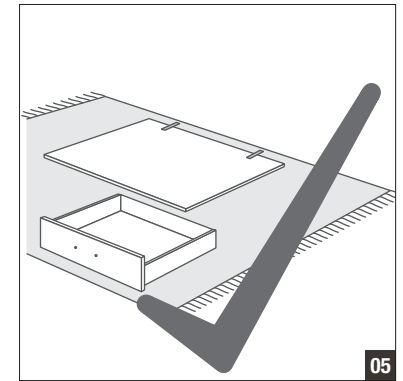
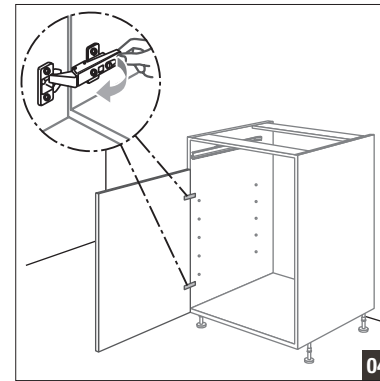
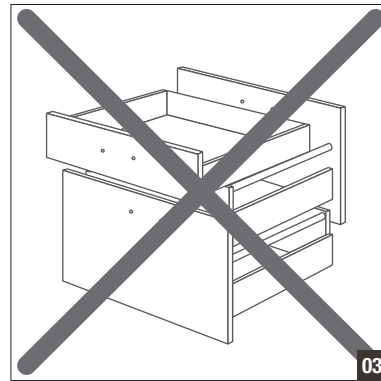
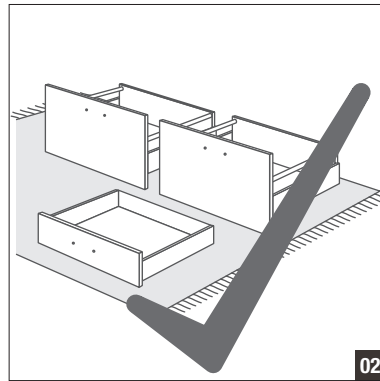
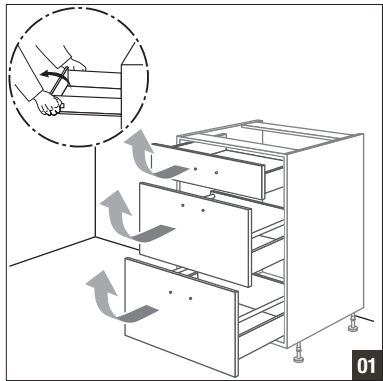

DE: Allgemeine Hinweise **EN:** General advice **FR :** Remarques générales **NL:** Algemene instructies **ES:** Instrucciones generales **CZ:** Všeobecné pokyny **HU:** Általános tudnivalók **DA:** Generelle anvisninger **SLV:** Splošna navodila **ZH:** 一般注意事项

DE: Vormontage Herdumbauschrank **EN:** Pre-installing cooker surround **FR :** Prémontage du meuble bas pour four **NL:** Voormontage ovenbouwkast **ES:** Montaje previo armario transformable de cocina **CZ:** Předběžná montáž skříňky k vestavbě sporáku **HU:** Tűzhely beépítő szekrény előszerelése **DA:** Formontering af ovnskab **SLV:** Predmontaža omare za peč **ZH:** 预装烤箱柜

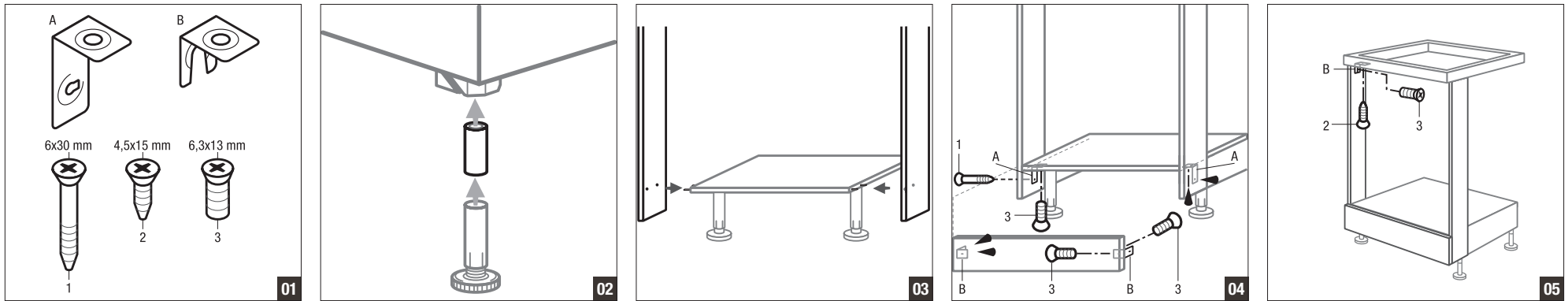

DE: Aufstellen und Aufhängen der Einbauküche **EN:** Installing fitted kitchen and hanging wall units **FR :** Installation et montage au mur de la cuisine intégrée
NL: Plaatsen en ophangen van de inbouwkeuken **ES:** Instalación y fijación de la cocina integrada **CZ:** Instalace a zavěšení vestavné kuchyně **HU:** Beépíthető konyha felállítása és összeszerelése **DA:** Opstilling og ophængning af elementkøkkenet **SLV:** Postavitev in obešanje vgradne kuhinje **ZH:** 整体橱柜的平面和壁式安装

DE: Reihenfolge **EN:** Work sequence **FR :** Ordre **NL:** Volgorde **ES:** Secuencia **CZ:** Pořadí **HU:** Sorrend **DA:** Rækkefølge **SLV:** Vrstni red **ZH:** 顺序

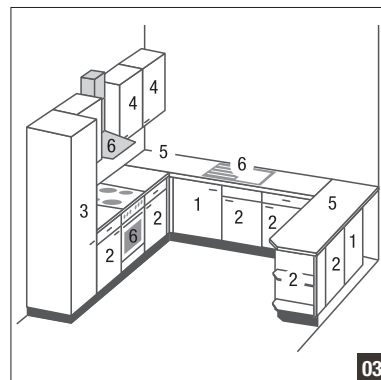
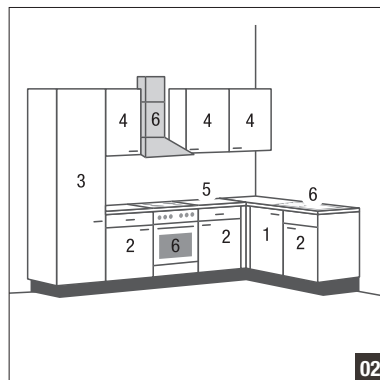
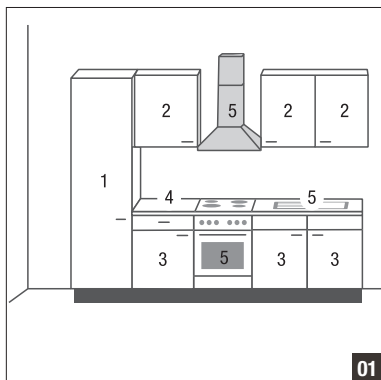

DE: Aufstellen und Aufhängen der Einbauküche **EN:** Installing fitted kitchen and hanging wall units **FR :** Installation et montage au mur de la cuisine intégrée
NL: Plaatsen en ophangen van de inbouwkeuken **ES:** Instalación y fijación de la cocina integrada **CZ:** Instalace a zavěšení vestavné kuchyně **HU:** Beépíthető konyha felállítása és összeszerelése **DA:** Opstilling og ophængning af elementkøkkenet **SLV:** Postavitev in obešanje vgradne kuhinje **ZH:** 整体橱柜的平面和壁式安装

DE: Anzeichnen **EN:** Marking holes and fixing points **FR :** Marquage **NL:** Aftekenen **ES:** Marcado **CZ:** Vyznačení **HU:** Rajzok **DA:** Optegning **SLV:** Označevanje **ZH:** 做标记

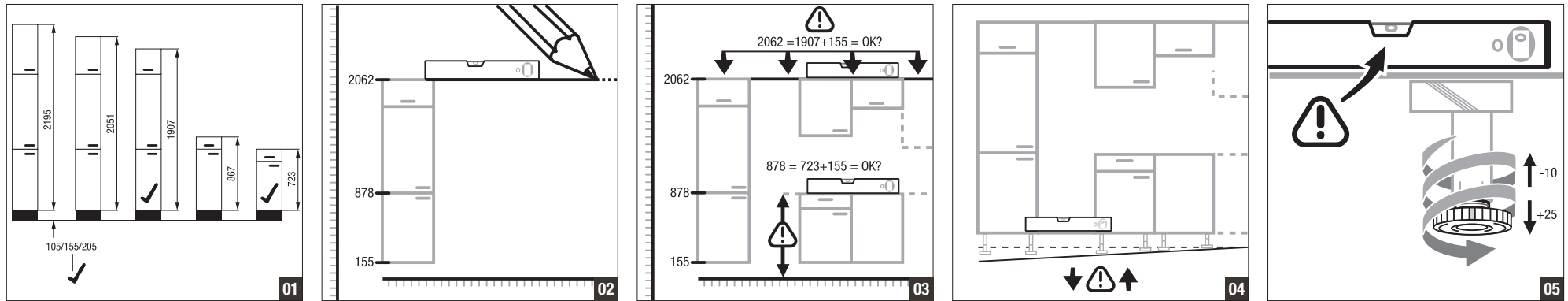

DE: Aufstellen und Aufhängen der Einbauküche **EN:** Installing fitted kitchen and hanging wall units **FR :** Installation et montage au mur de la cuisine intégrée
NL: Plaatsen en ophangen van de inbouwkeuken **ES:** Instalación y fijación de la cocina integrada **CZ:** Instalace a zavěšení vestavné kuchyně **HU:** Beépíthető konyha felállítása és összeszerelése **DA:** Opstilling og ophængning af elementkøkkenet **SLV:** Postavitev in obešanje vgradne kuhinje **ZH:** 整体橱柜的平面和壁式安装

DE: Kippsicherung **EN:** Tipping guard **FR :** Sécurité anti-basculement **NL:** Kantelbeveiliging **ES:** Seguro antivuelco **CZ:** Zajištění proti překlopení **HU:** Billenes elleni biztonság **DA:** Væltessikring **SLV:** Varovalo pred prevračanjem **ZH:** 防倾翻

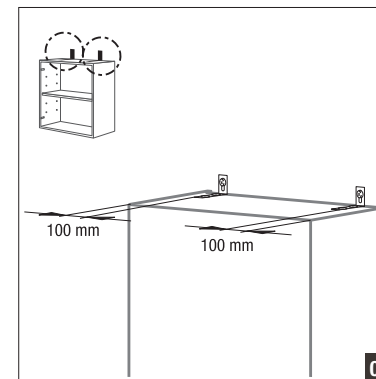
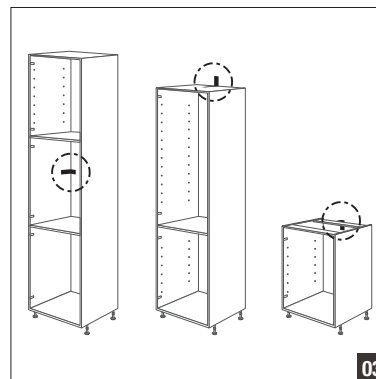
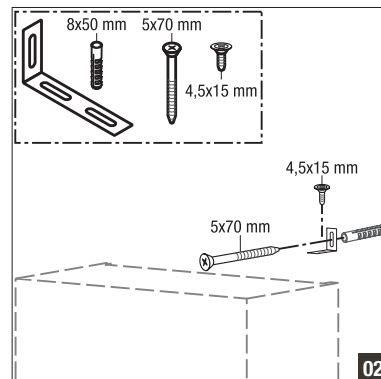
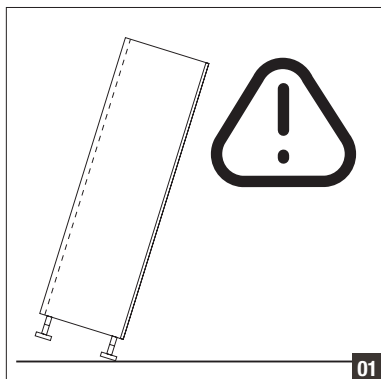

DE: Aufstellen und Aufhängen der Einbauküche **EN:** Installing fitted kitchen and hanging wall units **FR :** Installation et montage au mur de la cuisine intégrée
NL: Plaatsen en ophangen van de inbouwkeuken **ES:** Instalación y fijación de la cocina integrada **CZ:** Instalace a zavěšení vestavné kuchyně **HU:** Beépíthető konyha felállítása és összeszerelése **DA:** Opstilling og ophængning af elementkøkkenet **SLV:** Postavitev in obešanje vgradne kuhinje **ZH:** 整体橱柜的平面和壁式安装

DE: Sichern der Unterschränke bei Inselösungen **EN:** Securing base units in island solutions **FR :** Sécurisation des meubles bas pour les îlots **NL:** Beveiligen van de onderkasten bij eilandoplossingen
ES: Aseguramiento de los armarios bajos con soluciones de isla **CZ:** Zajištění spodních skříněk u ostrůvkových řešení **HU:** Alsó szekrények rögzítése szigetmegoldásoknál **DA:** Sikring af underskabe i forbindelse med køkkenøer **SLV:** Pritrditev spodnjih omar pri otočnih rešitvah **ZH:** 岛台解决方案中的底柜固定方法

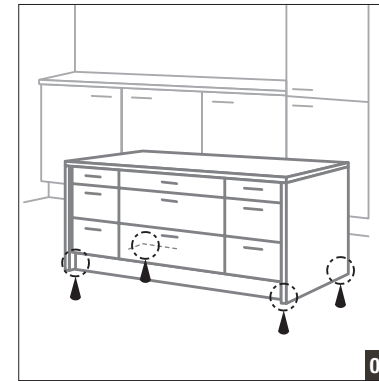
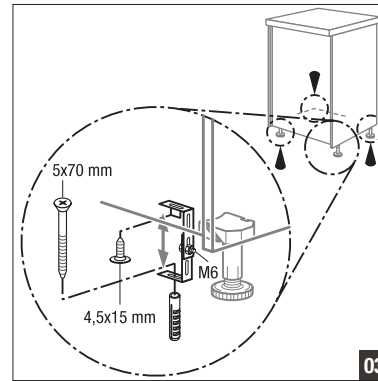
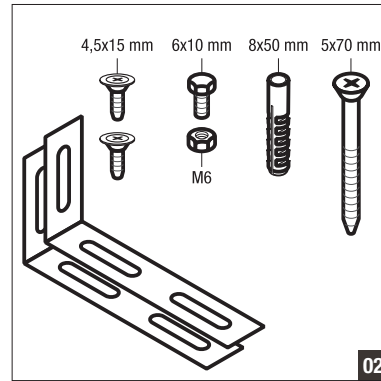
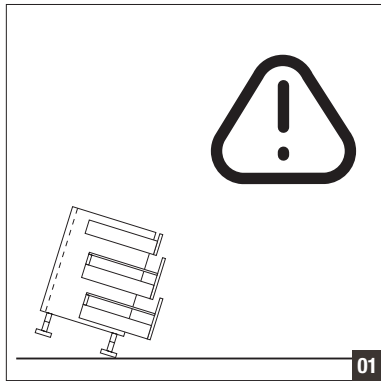

DE: Aufstellen und Aufhängen der Einbauküche **EN:** Installing fitted kitchen and hanging wall units **FR :** Installation et montage au mur de la cuisine intégrée
NL: Plaatsen en ophangen van de inbouwkeuken **ES:** Instalación y fijación de la cocina integrada **CZ:** Instalace a zavěšení vestavné kuchyně **HU:** Beépíthető konyha felállítása és összeszerelése **DA:** Opstilling og ophængning af elementkøkkenet **SLV:** Postavitev in obešanje vgradne kuhinje **ZH:** 整体橱柜的平面和壁式安装

DE: Sichern von Auszugs- / Vitrinen- / einzeln stehender Schränke **EN:** Securing pull-out units / glass display cabinets / free-standing units **FR :** Sécurisation des meubles à coulissants/à vitrines et en pose libre **NL:** Beveiligen van uittrek- / vitrine- / losstaande kasten **ES:** Aseguramiento de gavetas, vitrinas, armarios de pie **CZ:** Zajištění skříněk s výsuvem / vitrín / samostatně stojících skříněk **HU:** Kihúzható elemek- / vitrinek- / egyedülálló szekrények rögzítése **DA:** Sikring af udtræks- og vitrineskabe samt enkeltstående skabe **SLV:** Pritrditev izvlečnih omar, vitrin in posameznih visečih omar **ZH:** 拉出式柜子、陈列柜和独立柜子的固定

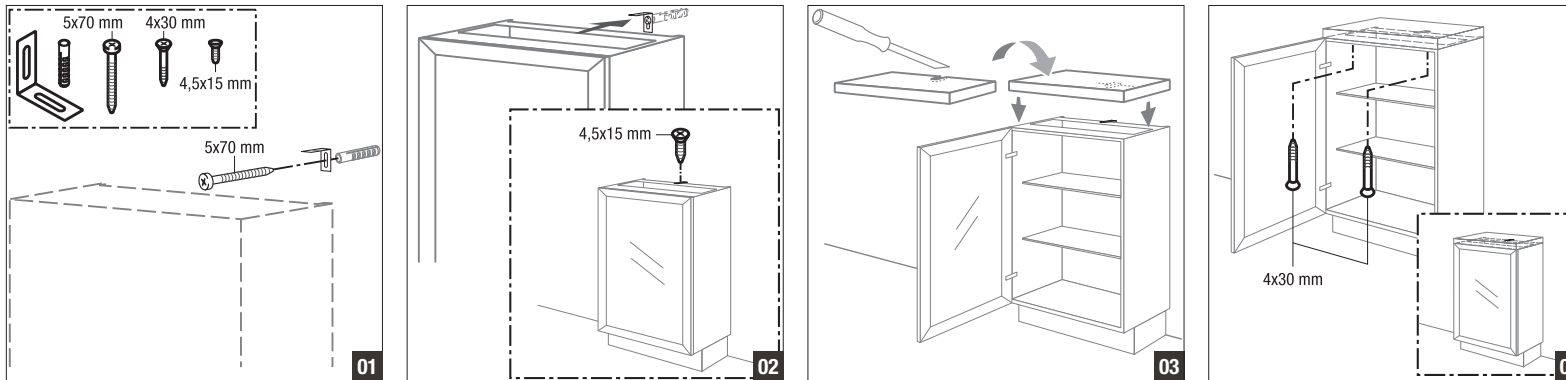

DE: Aufstellen und Aufhängen der Einbauküche **EN:** Installing fitted kitchen and hanging wall units **FR :** Installation et montage au mur de la cuisine intégrée
NL: Plaatsen en ophangen van de inbouwkeuken **ES:** Instalación y fijación de la cocina integrada **CZ:** Instalace a zavěšení vestavné kuchyně **HU:** Beépíthető konyha felállítása és összeszerelése **DA:** Opstilling og ophængning af elementkøkkenet **SLV:** Postavitev in obešanje vgradne kuhinje **ZH:** 整体橱柜的平面和壁式安装

DE: Ausrichten und verschrauben der Schränke und Passleisten **EN:** Levelling and screw-mounting units and filler panels **FR :** Ajustage et vissage des armoires et des fileurs **NL:** Uitlijnen en vastschroeven van de kasten en paslijsten **ES:** Alineación y atornillado de los armarios y regletas **CZ:** Vyrovnání a sešroubování skříněk a přechodových lišt **HU:** Szekrények és illesztőlecek beigazítása és becsavarozása **DA:** Nivellering og fastskruining af skabe og overgangsstykker **SLV:** Izravnava ter privijačenje omar in prilagodilnih letev **ZH:** 橱柜和配件条的对齐和拧紧

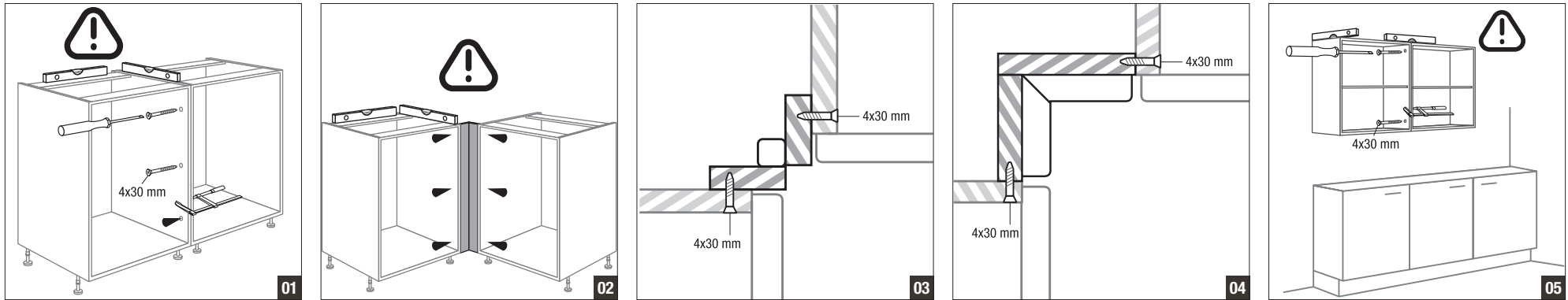

DE: Aufstellen und Aufhängen der Einbauküche **EN:** Installing fitted kitchen and hanging wall units **FR :** Installation et montage au mur de la cuisine intégrée
NL: Plaatsen en ophangen van de inbouwkeuken **ES:** Instalación y fijación de la cocina integrada **CZ:** Instalace a zavěšení vestavné kuchyně **HU:** Beépíthető konyha felállítása és összeszerelése **DA:** Opstilling og ophængning af elementkøkkenet **SLV:** Postavitev in obešanje vgradne kuhinje **ZH:** 整体橱柜的平面和壁式安装

DE: Ausgleichsfrontblende bei Seitenschränken für Einbaugeräte **EN:** Filler front panel in tall units for fitted appliances **FR :** Façade de compensation pour les armoires pour appareils **NL:** Frontpaspaneel bij hoge kasten voor inbouwapparatuur **ES:** Frenes de compensación en armarios columna para electrodomésticos **CZ:** Vyrovnávací čelní krycí lišta u bočních skříněk pro vestavěné spotřebiče **HU:** Kiegyenlítő frontborítások beépíthető készülékek oldalszekrényeinekél **DA:** Udlnigningsfronter i forbindelse med sideskabe til hårde hvidevarer **SLV:** Izravnalna zaslonka ličnice pri stranskih omarah za vgradne aparate **ZH:** 内置设备用侧柜的平衡前面板

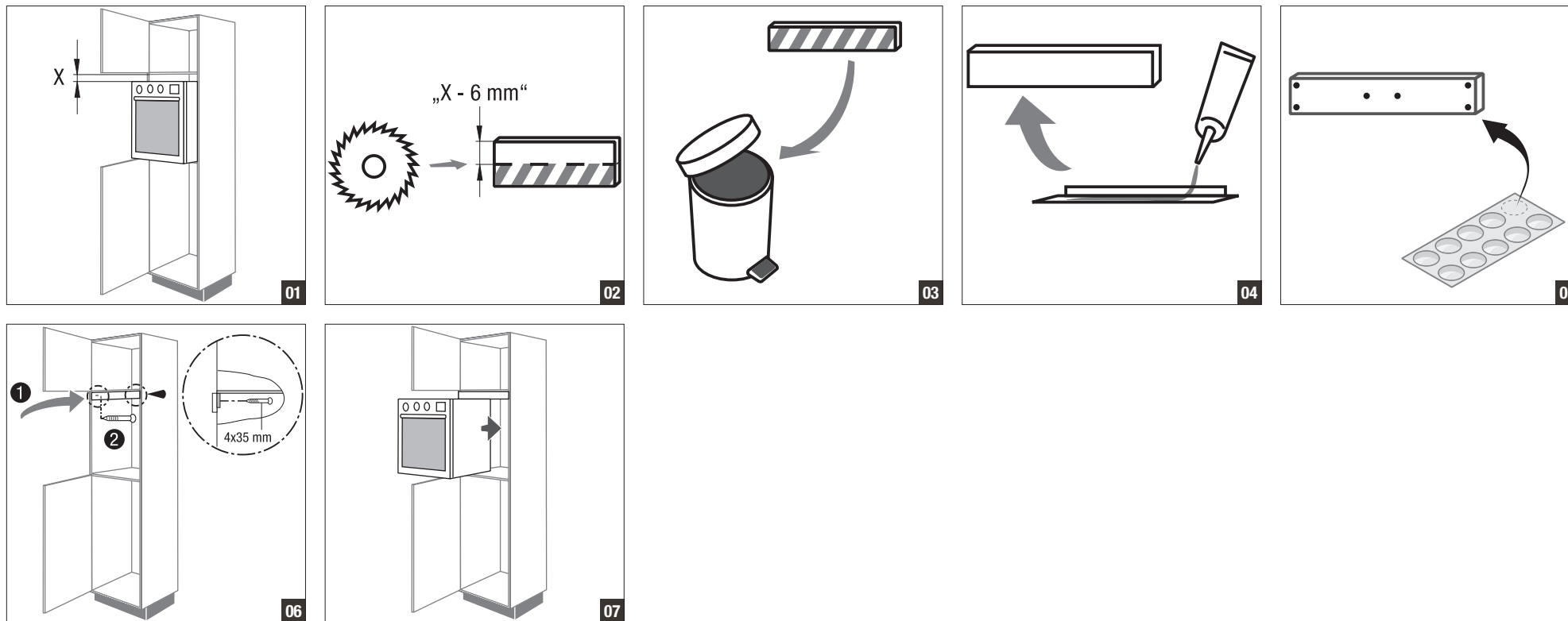

DE: Aufstellen und Aufhängen der Einbauküche **EN:** Installing fitted kitchen and hanging wall units **FR :** Installation et montage au mur de la cuisine intégrée
NL: Plaatsen en ophangen van de inbouwkeuken **ES:** Instalación y fijación de la cocina integrada **CZ:** Instalace a zavěšení vestavné kuchyně **HU:** Beépíthető konyha felállítása és összeszerelése **DA:** Opstilling og ophængning af elementkøkkenet **SLV:** Postavitev in obešanje vgradne kuhinje **ZH:** 整体橱柜的平面和壁式安装

DE: Passleisten **EN:** Filler panels **FR :** Fileurs **NL:** Paslijsten **ES:** Regletas **CZ:** Přečtové lišty **HU:** Illesztőlécek **DA:** Overgangsstykker **SLV:** Prilagodilne letve **ZH:** 配件条

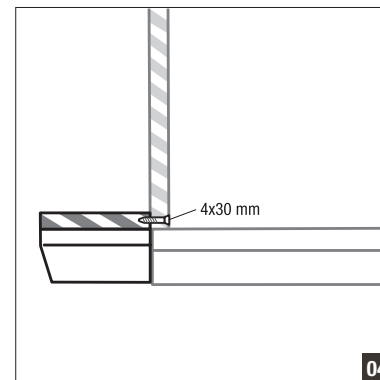
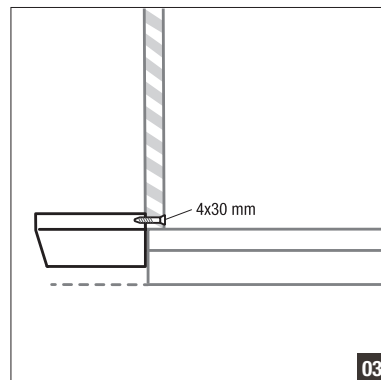
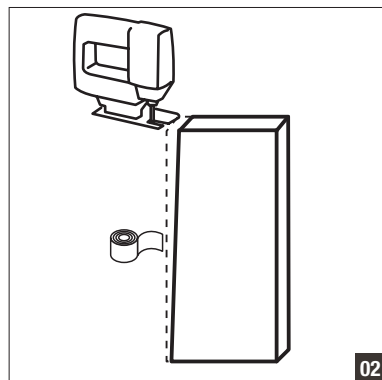
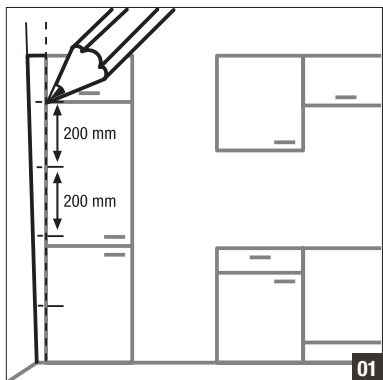

DE: Aufstellen und Aufhängen der Einbauküche **EN:** Installing fitted kitchen and hanging wall units **FR :** Installation et montage au mur de la cuisine intégrée
NL: Plaatsen en ophangen van de inbouwkeuken **ES:** Instalación y fijación de la cocina integrada **CZ:** Instalace a zavěšení vestavné kuchyně **HU:** Beépíthető konyha felállítása és összeszerelése **DA:** Opstilling og ophængning af elementkøkkenet **SLV:** Postavitev in obešanje vgradne kuhinje **ZH:** 整体橱柜的平面和壁式安装

DE: Seitenstütze und Elektrogeräte **EN:** Side support and electrical appliances **FR :** Supports latéraux et appareils électroménagers **NL:** Zijsteunen en elektrische apparaten **ES:** Apoyo lateral y electrodomésticos **CZ:** Boční podpěry a elektrické spotřebiče **HU:** Oldaltámasztékok és elektromos készülékek **DA:** Sidestøtte og elapparater **SLV:** Stranska opora in električni aparati
ZH: 侧面支撑件和电器

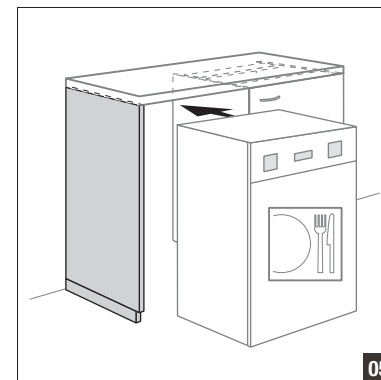
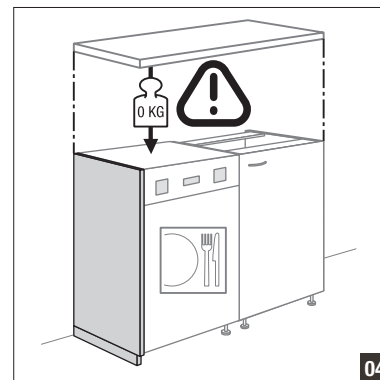
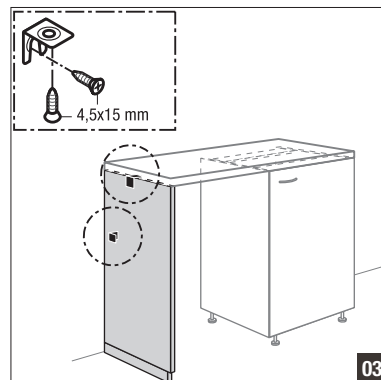
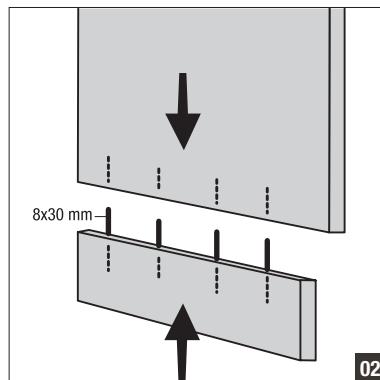
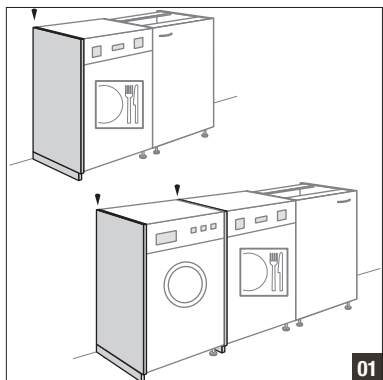

DE: Aufstellen und Aufhängen der Einbauküche **EN:** Installing fitted kitchen and hanging wall units **FR :** Installation et montage au mur de la cuisine intégrée
NL: Plaatsen en ophangen van de inbouwkeuken **ES:** Instalación y fijación de la cocina integrada **CZ:** Instalace a zavěšení vestavné kuchyně **HU:** Beépíthető konyha felállítása és összeszerelése **DA:** Opstilling og ophængning af elementkøkkenet **SLV:** Postavitev in obešanje vgradne kuhinje **ZH:** 整体橱柜的平面和壁式安装

DE: Hängeschränke **EN:** Wall units **FR :** Meubles suspendus **NL:** Bovenkasten **ES:** Muebles de colgar **CZ:** Závěsné skřínky **HU:** Falra szerelhető szekrények **DA:** Hængeskabe **SLV:** Viseče omare **ZH:** 壁柜

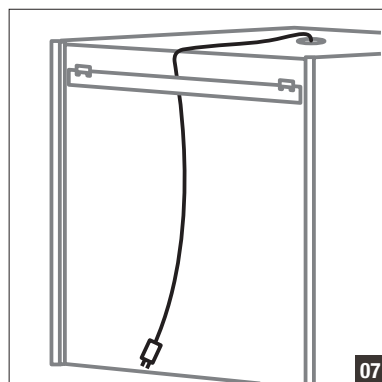
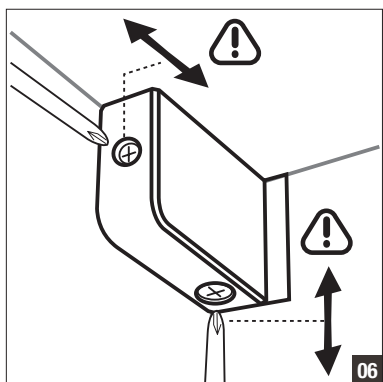
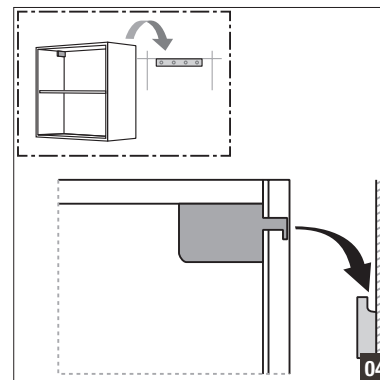
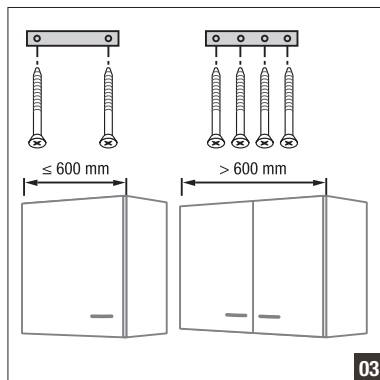
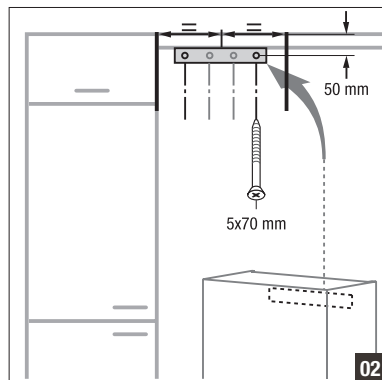
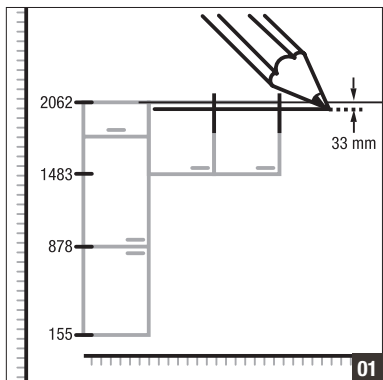

DE: Aufstellen und Aufhängen der Einbauküche **EN:** Installing fitted kitchen and hanging wall units **FR :** Installation et montage au mur de la cuisine intégrée
NL: Plaatsen en ophangen van de inbouwkeuken **ES:** Instalación y fijación de la cocina integrada **CZ:** Instalace a zavěšení vestavné kuchyně **HU:** Beépíthető konyha felállítása és összeszerelése **DA:** Opstilling og ophængning af elementkøkkenet **SLV:** Postavitev in obešanje vgradne kuhinje **ZH:** 整体橱柜的平面和壁式安装

DE: Hängeschränk-Regale und -Abschlussregale **EN:** Open wall shelf units and open shelf end units **FR :** Meubles ouverts suspendus et meubles ouverts terminaux **NL:** Open bovenkasten en open eendkasten **ES:** Estanterías de armario alto y estanterías terminales **CZ:** Regály a koncové regály závěsných skříněk **HU:** Falra szerelhető szekrény polcok és zárópolcok **DA:** Hængeskabsreoler og -afslutningsreoler **SLV:** Regali visečih omar in zaključni regali **ZH:** 壁柜柜架和搁板架

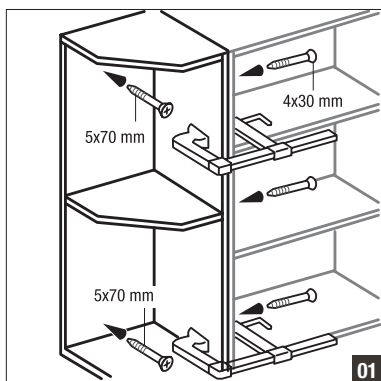

DE: Aufstellen und Aufhängen der Einbauküche **EN:** Installing fitted kitchen and hanging wall units **FR :** Installation et montage au mur de la cuisine intégrée
NL: Plaatsen en ophangen van de inbouwkeuken **ES:** Instalación y fijación de la cocina integrada **CZ:** Instalace a zavěšení vestavné kuchyně **HU:** Beépíthető konyha felállítása és összeszerelése **DA:** Opstilling og ophængning af elementkøkkenet **SLV:** Postavitev in obešanje vgradne kuhinje **ZH:** 整体橱柜的平面和壁式安装

DE: Fachbodenträger und -sicherung Hängeschränke **EN:** Shelf supports and catches in wall units **FR :** Taquets d'étagère et sécurité pour meubles suspendus **NL:** Legplankdragers en -borging bovenkasten **ES:** Soporte de estante y seguro de estante muebles de colgar **CZ:** Držáky a zajištění polic závěsných skříněk **HU:** Falra szerelhető szekrény polctartó és rögzítő **DA:** Hyldebærere og hyldebærersikring i forbindelse med hængeskabe **SLV:** Nosilci in varovala polic visečih omar **ZH:** 壁柜搁板支架和固定件

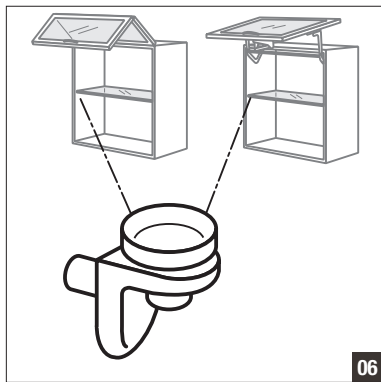
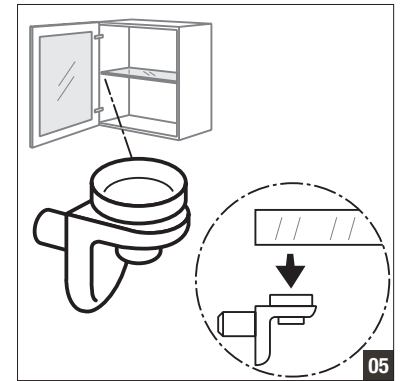
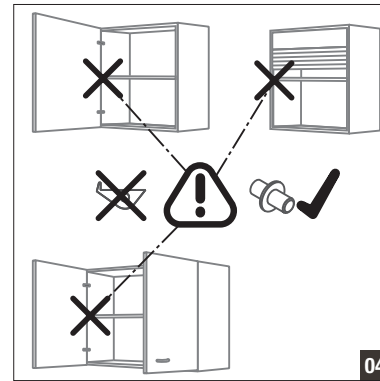
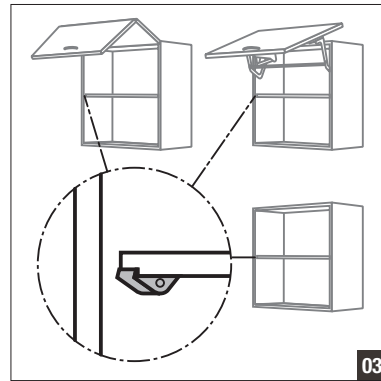
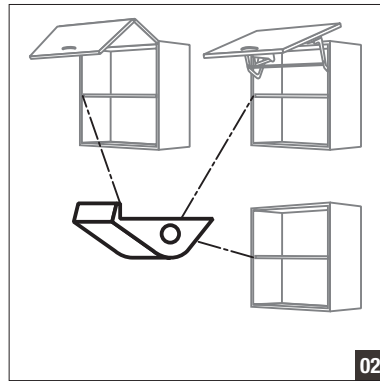
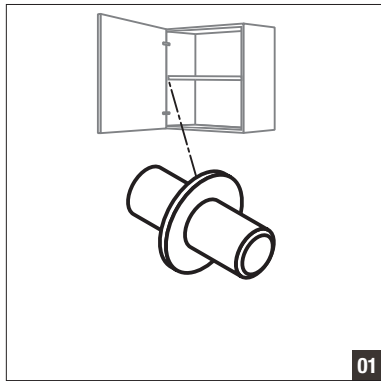

DE: Arbeitsplatten **EN:** Worktops **FR :** Plans de travail **NL:** Werkbladen **ES:** Encimeras **CZ:** Pracovní desky **HU:** Munkalapok **DA:** Bordplader **SLV:** Delovne plošče
ZH: 厨房台面

DE: Ausschnitte **EN:** Cut-outs **FR :** Découpes **NL:** Uitsparingen **ES:** Recortes **CZ:** Výřezy **HU:** Kivágások **DA:** Udskæringer **SLV:** Izrezi **ZH:** 切口

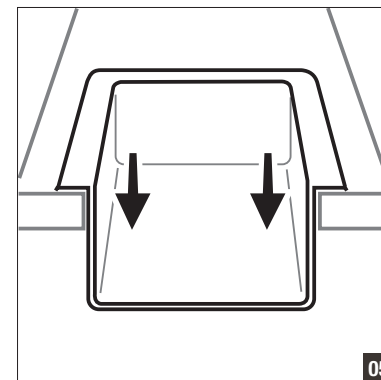
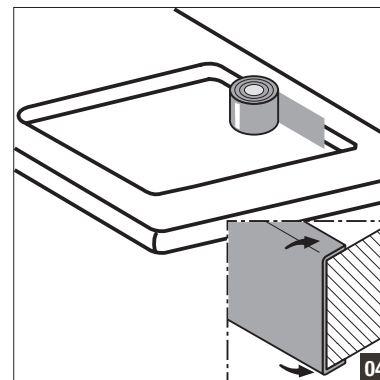
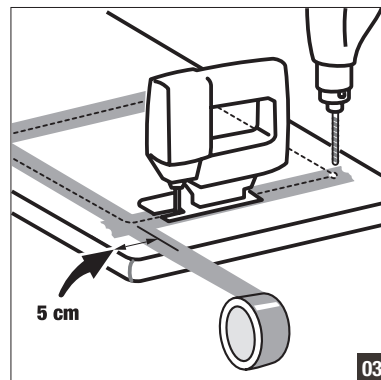
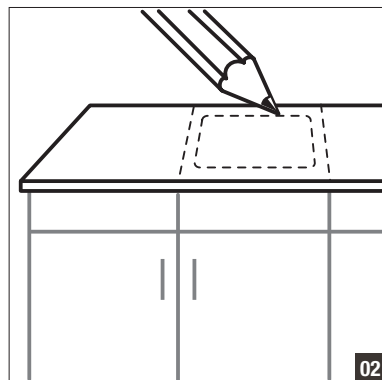
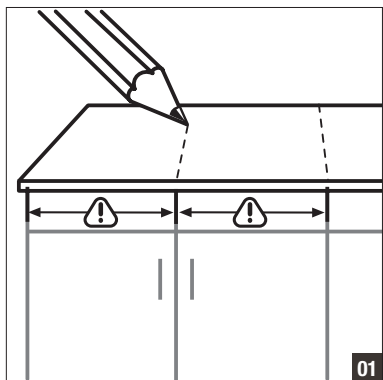

DE: Arbeitsplatten **EN:** Worktops **FR :** Plans de travail **NL:** Werkbladen **ES:** Encimeras **CZ:** Pracovní desky **HU:** Munkalapok **DA:** Bordplader **SLV:** Delovne plošče
ZH: 厨房台面

DE: Arbeitsplatten-Verbindungen **EN:** Connecting worktops **FR :** Raccords des plans de travail **NL:** Werkbladverbindingen **ES:** Uniones de encimeras **CZ:** Spojení pracovních desek **HU:** Munkalap
csatlakozások **DA:** Bordplade-samlinger **SLV:** Spoji delovnih plošč **ZH:** 厨房台面连接

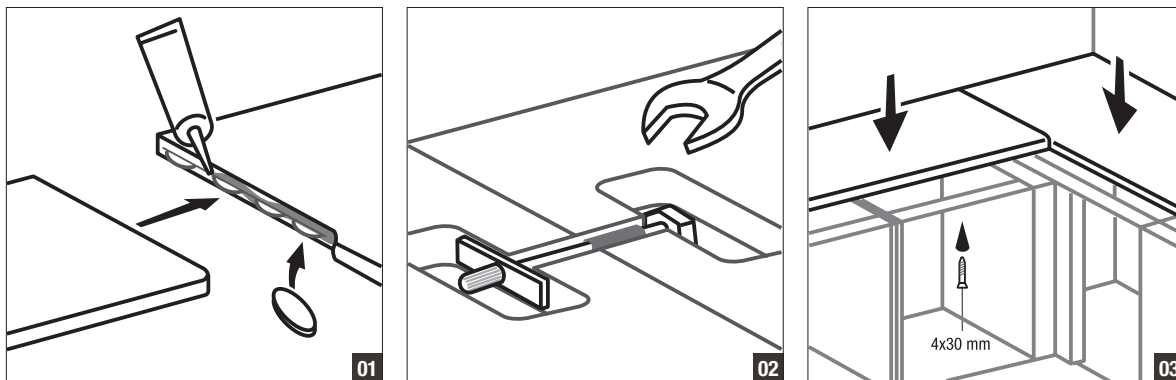

DE: Sockelblenden **EN:** Plinth panels **FR :** Plinthe de socle **NL:** Plintpanelen **ES:** Frentes de zócalo **CZ:** Soklové krycí lišty **HU:** Lábzatborítások **DA:** Sokkelfronter
SLV: Letve podnožja **ZH:** 底部挡板

DE: Seitliche Sockelblende **EN:** Side plinth panel **FR :** Plinthe de socle latérale **NL:** Plint aan de zijkant **ES:** Zócalo lateral **CZ:** Boční soklová krycí lišta **HU:** Oldalsó talpzatborítások **DA:** Sokkelfront i siden **SLV:** Stranska letev podnožja **ZH:** 侧面底部挡板

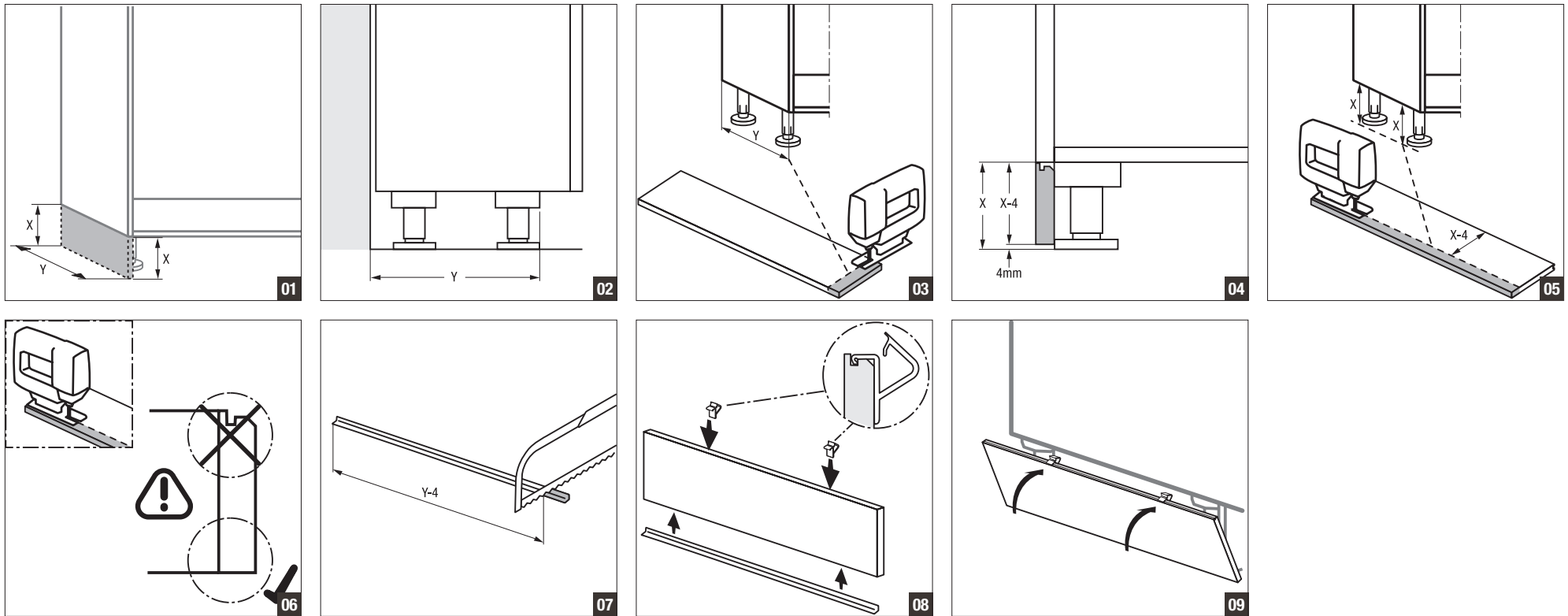

DE: Sockelblenden **EN:** Plinth panels **FR :** Plinthes de socle **NL:** Plintpanelen **ES:** Frentes de zócalo **CZ:** Soklové krycí lišty **HU:** Lábzatborítások **DA:** Sockelfronter **SLV:** Letve podnožja **ZH:** 底部挡板

DE: Vordere Sockelblende **EN:** Front plinth panel **FR :** Plinthe de socle frontale **NL:** Plint aan de voorkant **ES:** Zócalo delantero **CZ:** Přední soklová krycí lišta **HU:** Elülső lábzatborítás **DA:** Sockelfront forrest **SLV:** Sprednja letev podnožja **ZH:** 前部底部挡板

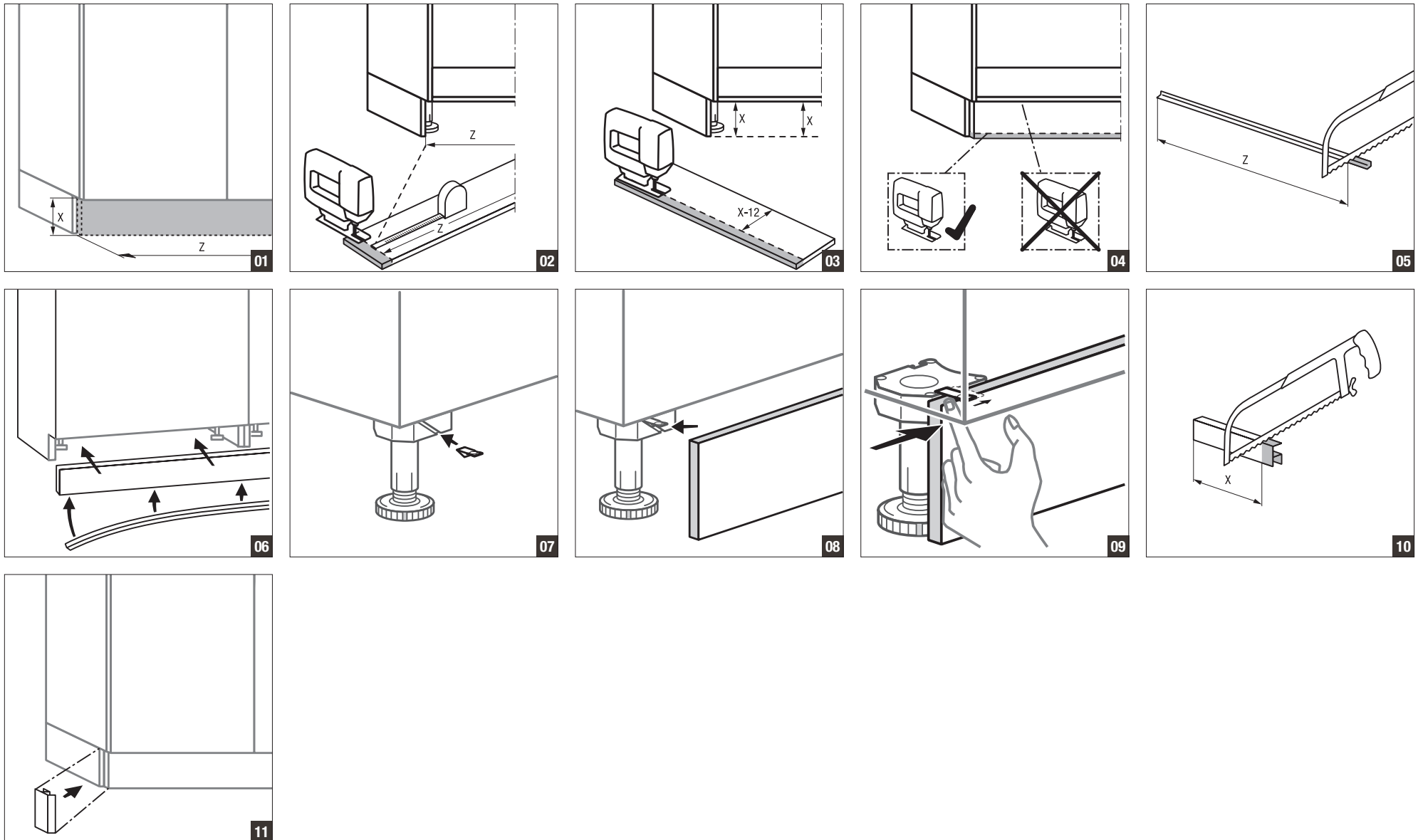

DE: Sockelblenden **EN:** Plinth panels **FR :** Plinthes de socle **NL:** Plintpanelen **ES:** Frentes de zócalo **CZ:** Soklové krycí lišty **HU:** Lábzatborítások **DA:** Sokkelfronter
SLV: Letve podnožja **ZH:** 底部挡板

DE: Demontage **EN:** Removal **FR:** Démontage **NL:** Demontage **ES:** Desmontaje **CZ:** Demontáž **HU:** Leszerelés **DA:** Afmontering **SLV:** Demontaža **ZH:** 拆卸

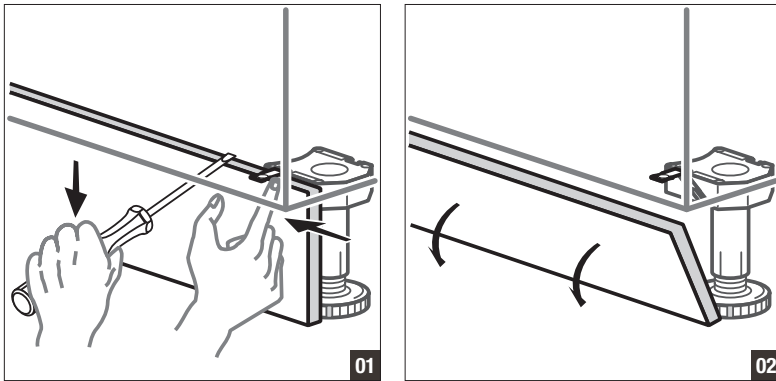

DE: Sockelblenden **EN:** Plinth panels **FR :** Plinthes de socle **NL:** Plintpanelen **ES:** Frentes de zócalo **CZ:** Soklové krycí lišty **HU:** Lábzatborítások **DA:** Sockelfronter
SLV: Letve podnožja **ZH:** 底部挡板

DE: Sockeleckprofile **EN:** Corner plinth profiles **FR :** Profilés d'angle du socle **NL:** Plinthoekprofielen **ES:** Perfiles de esquina de zócalo **CZ:** Soklové rohové profily **HU:** Lábzatprofilok
DA: Sockelhjørneprofiler **SLV:** Kotni profili podnožja **ZH:** 扣条

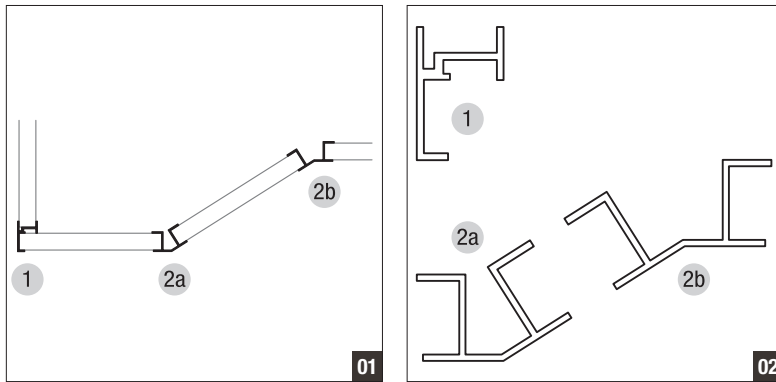

DE: Sockelblenden **EN:** Plinth panels **FR :** Plinthes de socle **NL:** Plintpanelen **ES:** Frentes de zócalo **CZ:** Soklové krycí lišty **HU:** Lábzatborítások **DA:** Sockelfronter **SLV:** Letve podnožja **ZH:** 底部挡板

DE: Sockelblende bei Seitenstützen **EN:** Front plinth panel for side supports **FR :** Plinthe de socle pour les supports latéraux **NL:** Plint bij zijsteunen **ES:** Zócalo con apoyos laterales **CZ:** Soklová krycí lišta u bočních podpěr **HU:** Lábzatborítások oldaltámasztékoknál **DA:** Sockelfront i forbindelse med sidestøtter **SLV:** Letev podnožja pri stranskih oporah **ZH:** 侧面支撑件的底部挡板

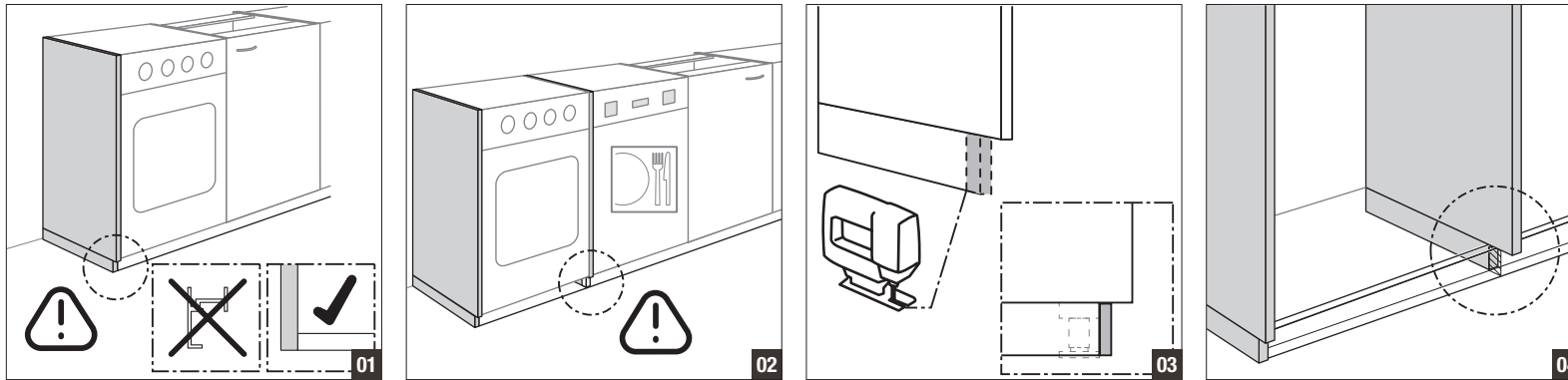

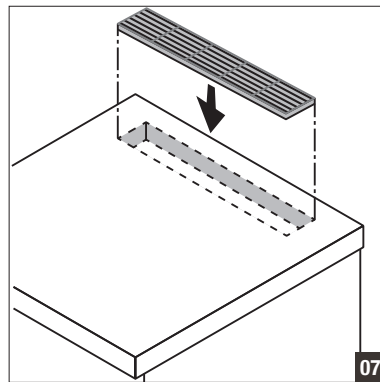
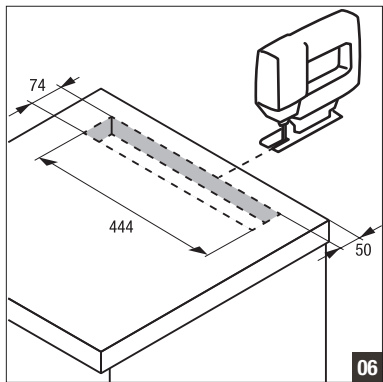
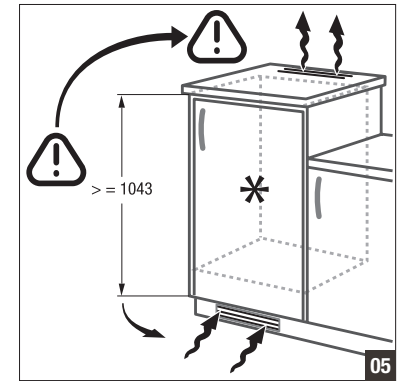
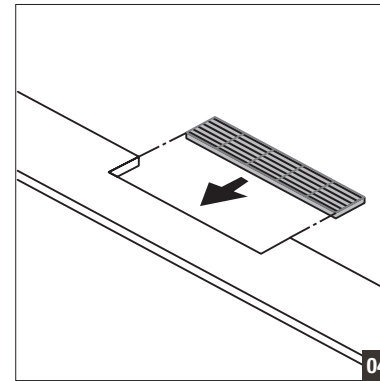
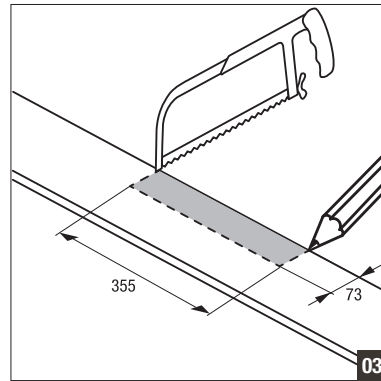
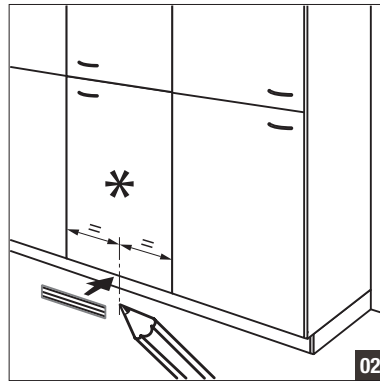
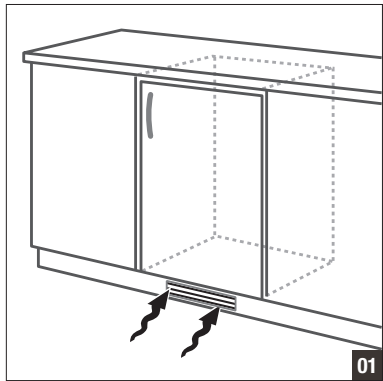

DE: Wandabschlussprofil **EN:** Wall seal profile **FR :** Profilé de finition murale **NL:** Wandprofiel **ES:** Copete mural **CZ:** Profil ukončení stěny **HU:** Falvégprofil
DA: Vægafslutningsprofil **SLV:** Stenski zaključni profil **ZH:** 踢脚板

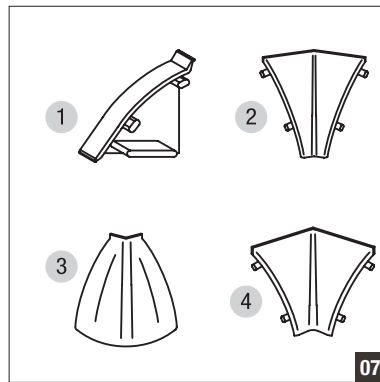
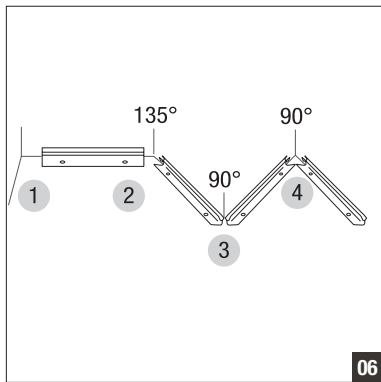
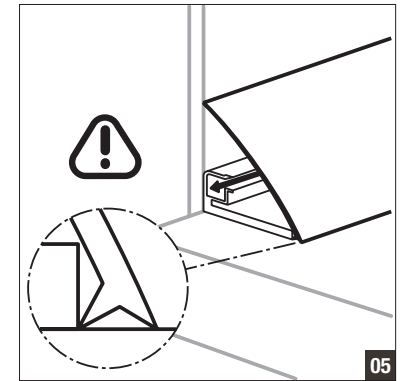
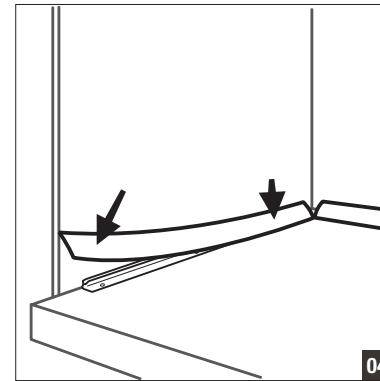
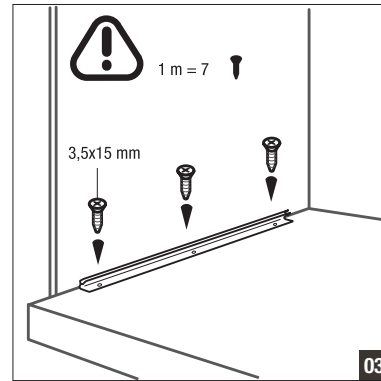
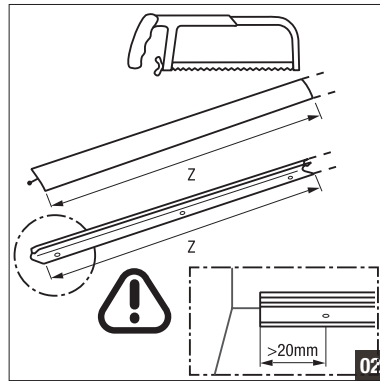
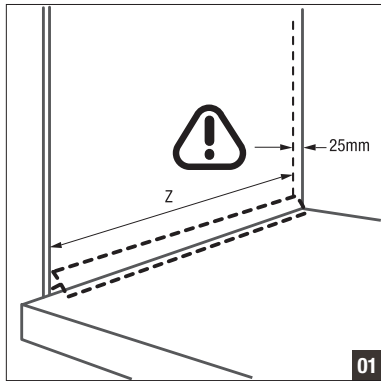

DE: Lichtblende **EN:** Light pelmet **FR :** Cache-lumière **NL:** Lichtlijst **ES:** Cubreluz **CZ:** Světelná krycí lišta **HU:** Fénytakarás **DA:** Lysafskærmning **SLV:** Senčna letev **ZH:** 遮光板

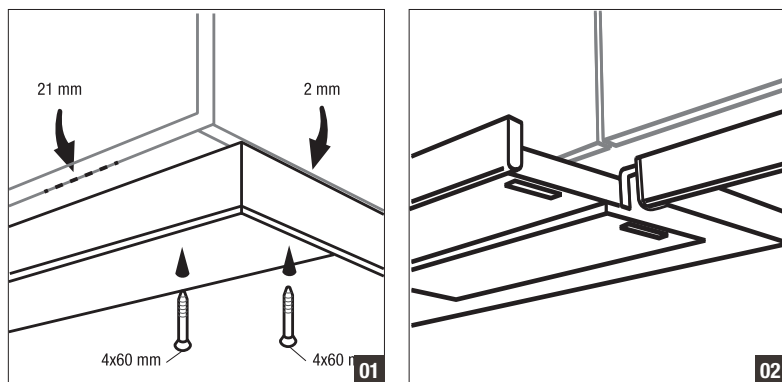

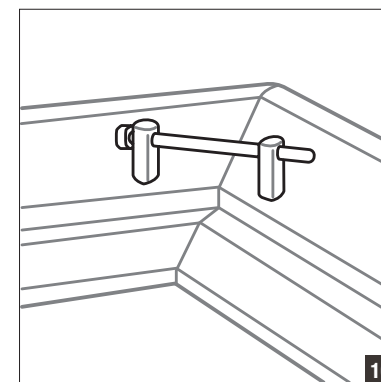
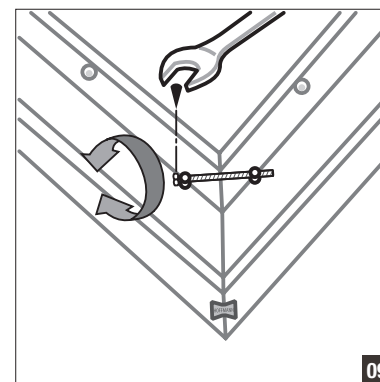
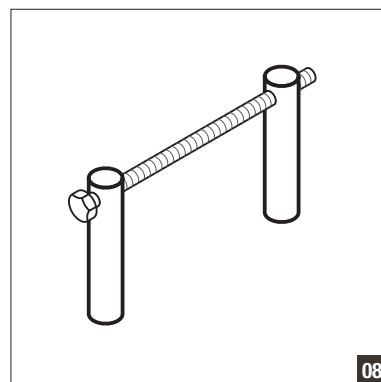
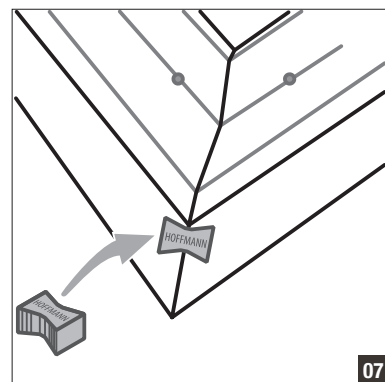
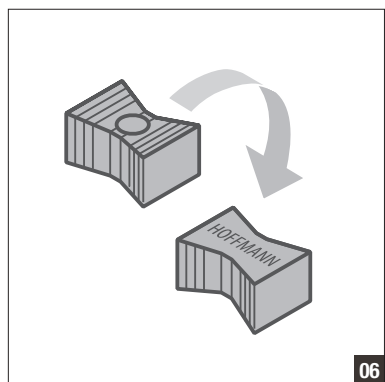
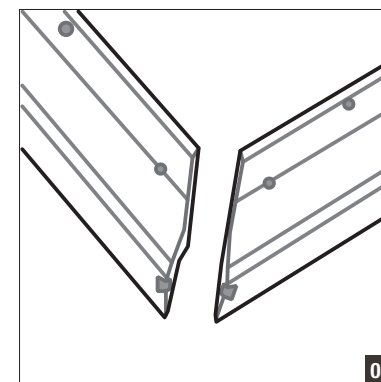
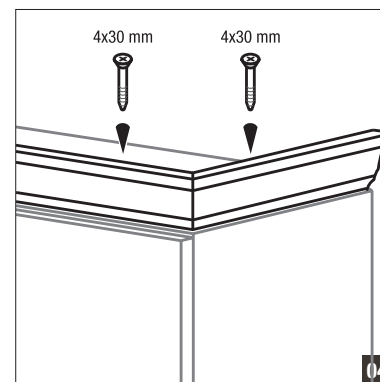
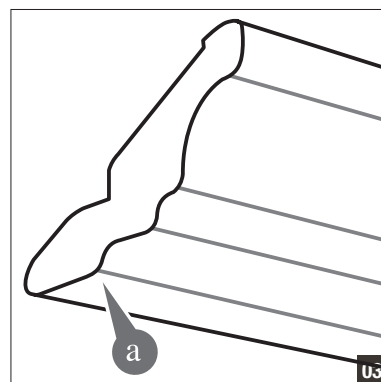
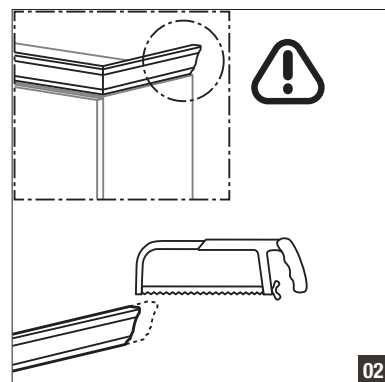
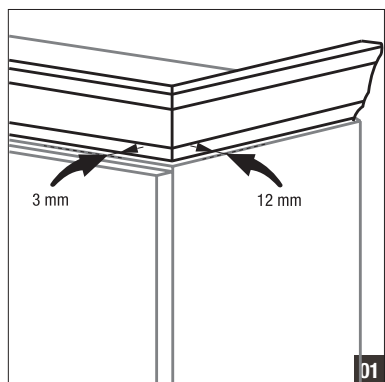

DE: Sonstiges **EN:** Miscellaneous **FR :** Autres **NL:** Overige **ES:** Otros datos **CZ:** Ostatní **HU:** Egyéb **DA:** Andet **SLV:** Ostalo **ZH:** 其他

DE: Griffe **EN:** Handles **FR :** Poignées **NL:** Grepen **ES:** Tiradores **CZ:** Úchytky **HU:** Fogantyúk **DA:** Greb **SLV:** Ročaji **ZH:** 把手

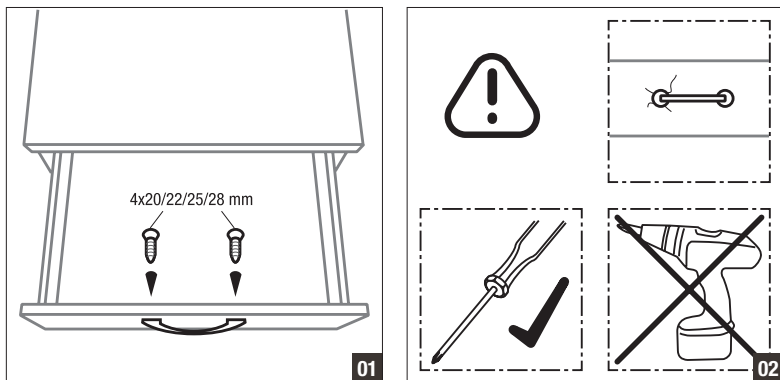

DE: Sonstiges **EN:** Miscellaneous **FR :** Autres **NL:** Overige **ES:** Otros datos **CZ:** Ostatní **HU:** Egyéb **DA:** Andet **SLV:** Ostalo **ZH:** 其他

DE: Nischenverkleidung **EN:** Recess panelling **FR :** Habillage de crédence **NL:** Nisbekleding **ES:** Revestimiento de hornacina **CZ:** Obložení výklenku **HU:** Fülkeborítás **DA:** Nichebeklædning **SLV:** Stenska obloga **ZH:** 壁龕隔板

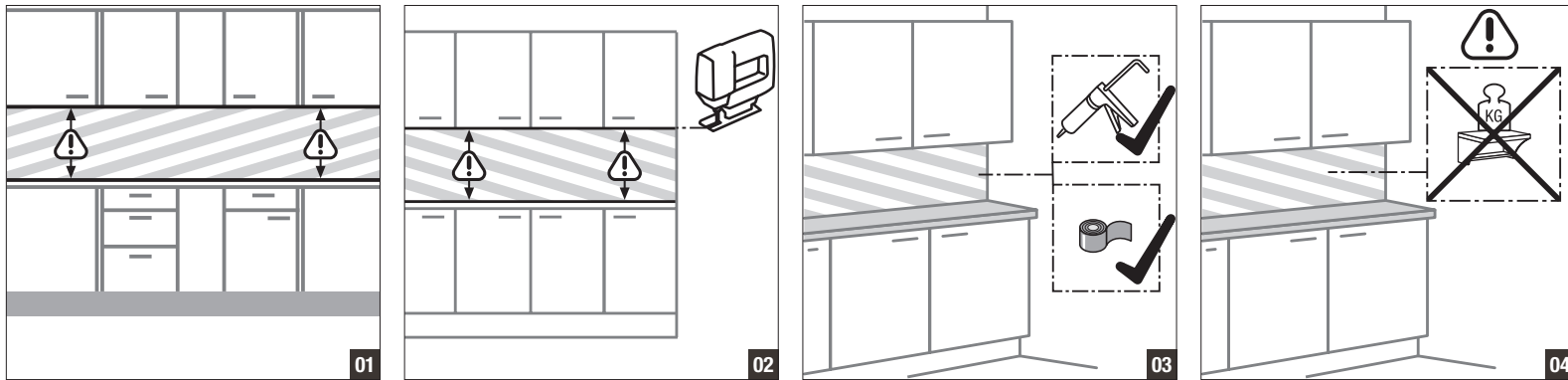

DE: Sonstiges EN: Miscellaneous FR : Autres NL: Overige ES: Otros datos CZ: Ostatní HU: Egyéb DA: Andet SLV: Ostalo ZH: 其他

DE: Ansetztisch / Bartheke EN: Add-on table / bar counter FR : Table accolée/comptoir NL: Aanzettafel / bar ES: Mesa / barra de bar CZ: Přístavný stůl/barový pult HU: Asztal / Bársarok DA: Sidebord / bardisk SLV: Prislonska miza/barski pult ZH: 附加桌面/吧台

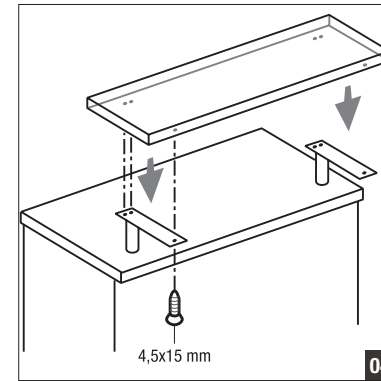
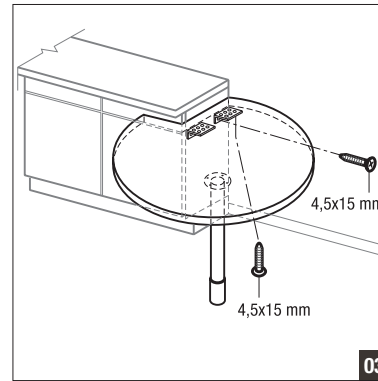
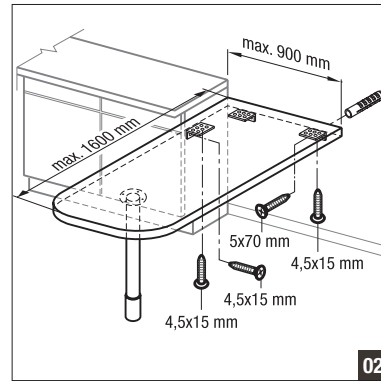
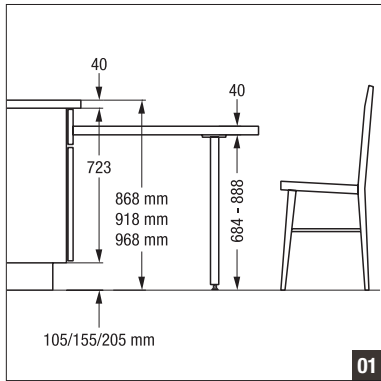

DE: Sonstiges **EN:** Miscellaneous **FR :** Autres **NL:** Overige **ES:** Otros datos **CZ:** Ostatní **HU:** Egyéb **DA:** Andet **SLV:** Ostalo **ZH:** 其他

DE: Rückwandverkleidung **EN:** Backsplash **FR :** Habillage arrière **NL:** Achterwandbekleding **ES:** Revestimiento trasero **CZ:** Obložení zadní stěny **HU:** Hátlapborítás **DA:** Bagstykkebeklædning **SLV:** Obloga hrbtne stene **ZH:** 后面板

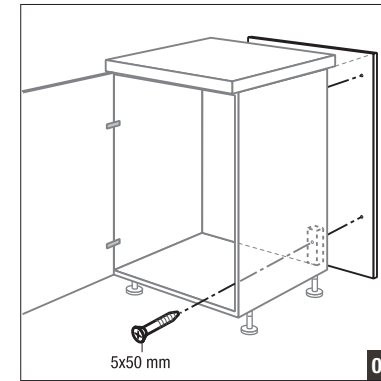
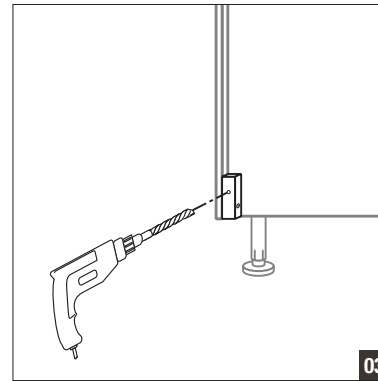
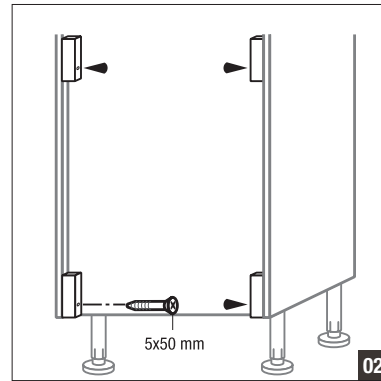
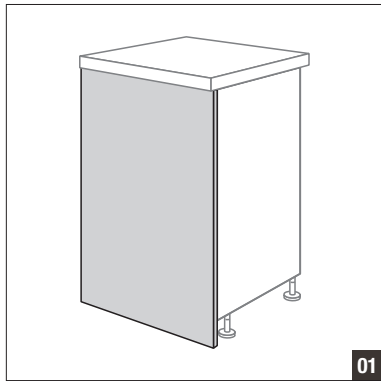

DE: Sonstiges **EN:** Miscellaneous **FR :** Autres **NL:** Overige **ES:** Otros datos **CZ:** Ostatní **HU:** Egyéb **DA:** Andet **SLV:** Ostalo **ZH:** 其他

DE: Wangen und Pilaster **EN:** Panels and pilasters **FR :** Joutes et pilastres **NL:** Stollenwanden en pilasters **ES:** Costados y pilastras **CZ:** Bočnice a pilastry **HU:** Pofaelemek és féloszlopok **DA:** Vanger og pilastre **SLV:** Stranica in pilaster **ZH:** 側壁和壁柱

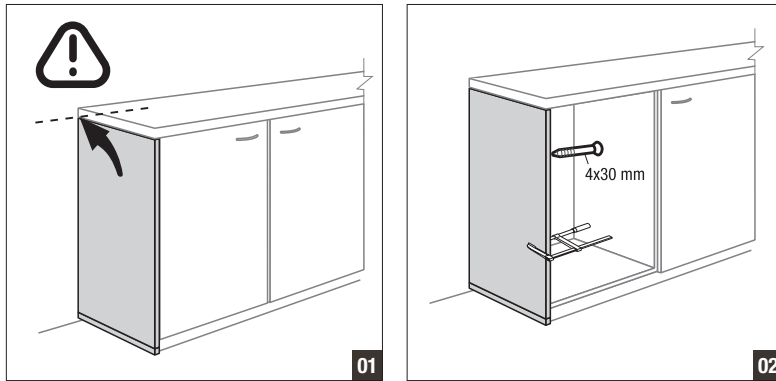

DE: Feineinstellung **EN:** Precision adjustment **FR :** Réglage de précision **NL:** Fijninstelling **ES:** Ajuste fino **CZ:** Přesné nastavení **HU:** Finombeállítás **DA:** Finjustering **SLV:** Natančne nastavitve **ZH:** 精调

DE: Montage und Einstellen der Türen **EN:** Fitting and adjusting doors **FR :** Montage et réglage des portes **NL:** Montage en instellen van de deuren **ES:** Montaje y ajuste de puertas **CZ:** Montáž a nastavení dvířek **HU:** Ajtók szerelése és beállítása **DA:** Montering og indstilling af lågerne **SLV:** Montaža in nastavitve vrat **ZH:** 门的安装和调整

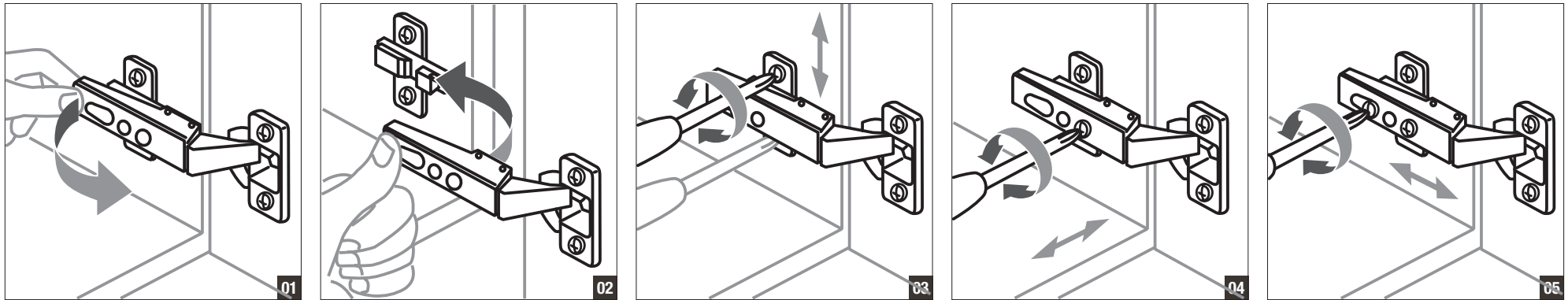

DE: Feineinstellung **EN:** Precision adjustment **FR :** Réglage de précision **NL:** Fijninstelling **ES:** Ajuste fino **CZ:** Přesné nastavení **HU:** Finombeállítás **DA:** Finjustering **SLV:** Natančne nastavitve **ZH:** 精调

DE: Drehtürdämpfer **EN:** Soft closing for hinged doors **FR :** Amortisseur de porte **NL:** Draaideurdempers **ES:** Amortiguador de puerta giratoria **CZ:** Tlumení otočných dveří **HU:** Forgóajtó csillapítás **DA:** Drejelågedæmper **SLV:** Blaženje vrtljivih vrat **ZH:** 旋转门阻尼器

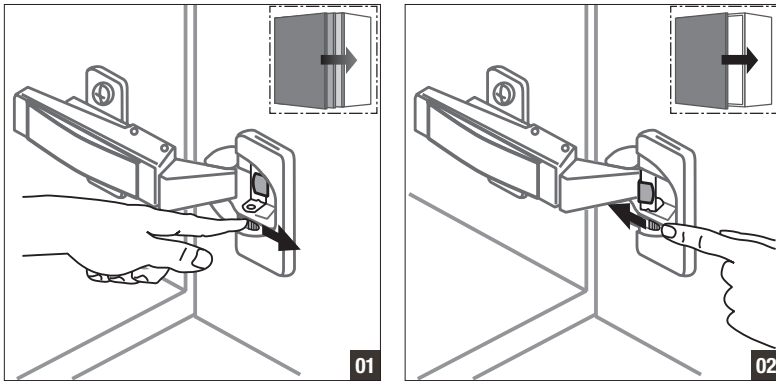

DE: Feineinstellung **EN:** Precision adjustment **FR :** Réglage de précision **NL:** Fijninstelling **ES:** Ajuste fino **CZ:** Přesné nastavení **HU:** Finombeállítás **DA:** Finjustering **SLV:** Natančne nastavitve **ZH:** 精调

DE: Montage Schubkästen und Auszüge **EN:** Fitting drawers and pull-outs **FR :** Montage des tiroirs et coulissants **NL:** Montage laden en uittrekelementen **ES:** Montaje cajones y gavetas **CZ:** Montáž zásuvek a výsuvů **HU:** Fiókok és kihúzható elemek szerelése **DA:** Montering af skuffer og udtræk **SLV:** Montaža predalnikov in izvlekov **ZH:** 抽屉和拉出式内置件的安装

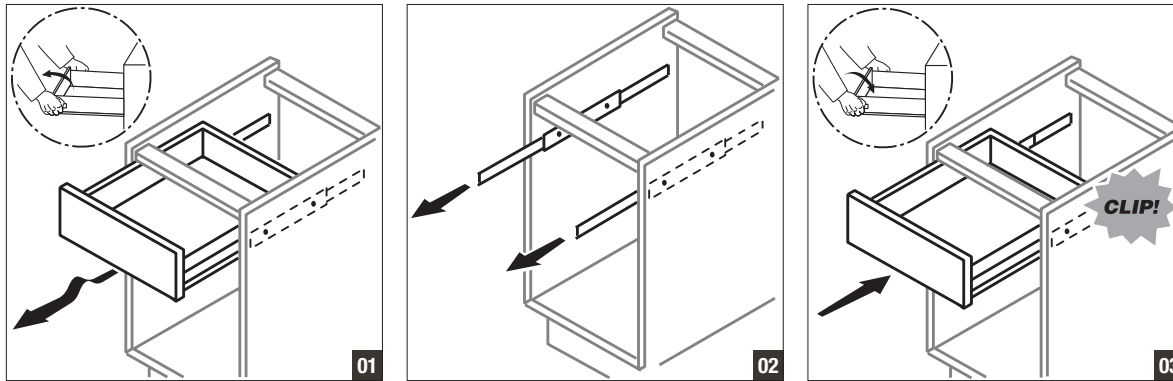

DE: Feineinstellung **EN:** Precision adjustment **FR :** Réglage de précision **NL:** Fijninstelling **ES:** Ajuste fino **CZ:** Přesné nastavení **HU:** Finombeállítás **DA:** Finjustering
SLV: Natančne nastavitve **ZH:** 精调

DE: Austauschen der Front **EN:** Replacing the front **FR :** Remplacement de la façade **NL:** Vervangen van het front **ES:** Sustitución del frente **CZ:** Výměna čela **HU:** Frontcsere **DA:** Udskiftning af fronten
SLV: Zamenjava ličnice **ZH:** 面板的更换

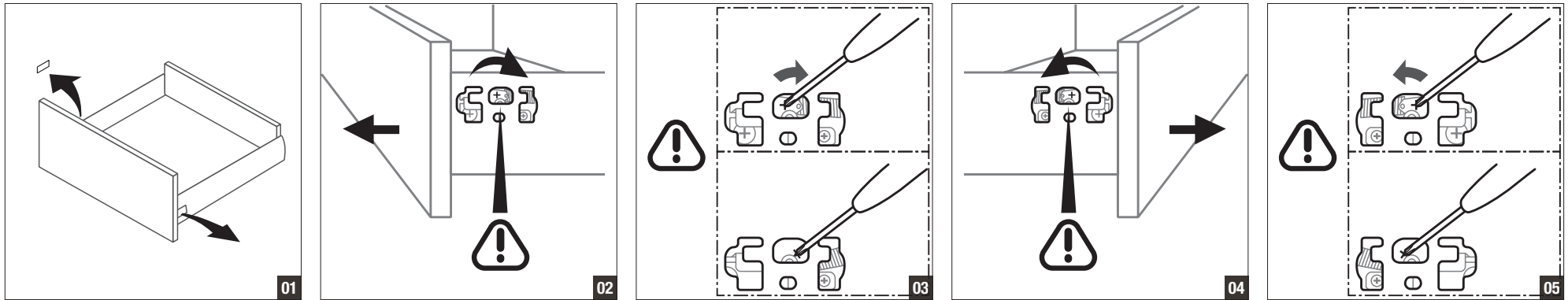

DE: Feineinstellung **EN:** Precision adjustment **FR :** Réglage de précision **NL:** Fijninstelling **ES:** Ajuste fino **CZ:** Přesné nastavení **HU:** Finombeállítás **DA:** Finjustering **SLV:** Natančne nastavitve **ZH:** 精调

DE: Einstellung Front Schubkästen und Auszüge **EN:** Adjusting front panel on drawers and pull-outs **FR :** Réglage de la façade des tiroirs et coulissants **NL:** Instelling front laden en uittrekelementen **ES:** Ajuste frente cajones y gavetas **CZ:** Nastavení čela zásuvek a výsuvů **HU:** Front fiókok és kihúzható elemek beállítás **DA:** Indstilling af front på skuffer og udtræk **SLV:** Nastavitev ličnic predalnikov in izvlekov **ZH:** 抽屉和拉出式内置件面板的调整

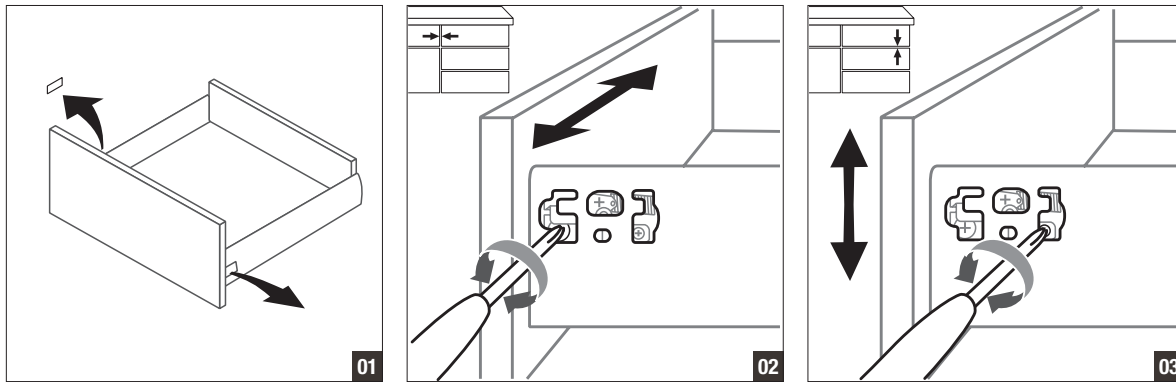

DE: Feineinstellung **EN:** Precision adjustment **FR :** Réglage de précision **NL:** Fijninstelling **ES:** Ajuste fino **CZ:** Přesné nastavení **HU:** Finombeállítás **DA:** Finjustering **SLV:** Natančne nastavitve **ZH:** 精调

DE: Neigungswinkel Front bei Auszügen **EN:** Angle of tilt on pull-out front panels **FR :** Angle d'inclinaison de la façade des coulissants **NL:** Neigingshoek front bij uittrekelementen **ES:** Ángulo de inclinación frente con gavetas **CZ:** Úhel sklonu čela u výsuvů **HU:** Front dőlésszög kihúzható elemeknél **DA:** Hældningsvinkel på front ved udtræk **SLV:** Kot nagiba ličnice pri izvlekih **ZH:** 拉出式内置件的前倾角

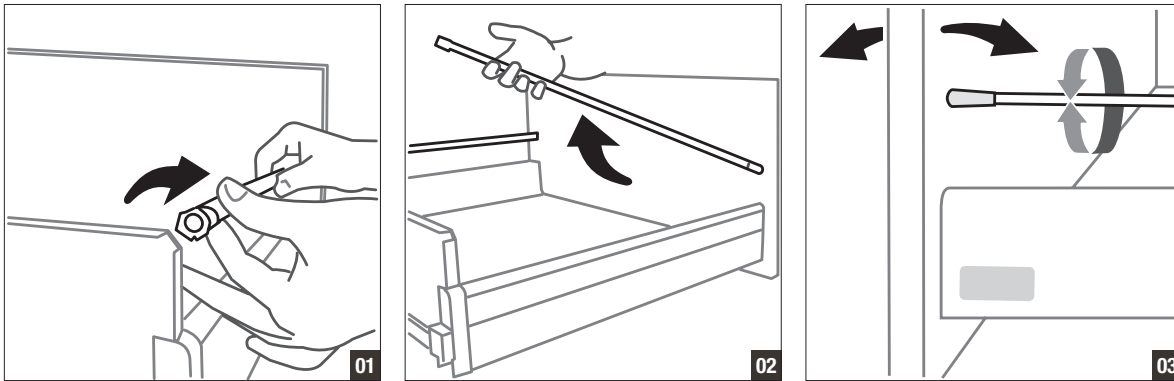

DE: Feineinstellung **EN:** Precision adjustment **FR :** Réglage de précision **NL:** Fijninstelling **ES:** Ajuste fino **CZ:** Přesné nastavení **HU:** Finombeállítás **DA:** Finjustering **SLV:** Natančne nastavitve **ZH:** 精调

DE: Glasseiten für Auszüge **EN:** Glass sides for pull-outs **FR :** Parties latérales en verre des coulissants **NL:** Glazen zijden voor uittrekelementen **ES:** Costados de cristal para gavetas **CZ:** Skleněné strany pro výsuvy **HU:** Kihúzható elemek üvegoldalai **DA:** Glassider til udtræk **SLV:** Steklene stranice za izvleke **ZH:** 拉出式内置件的玻璃面

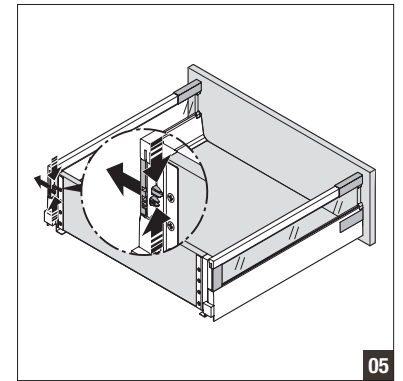
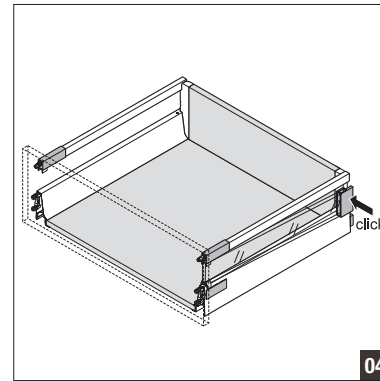
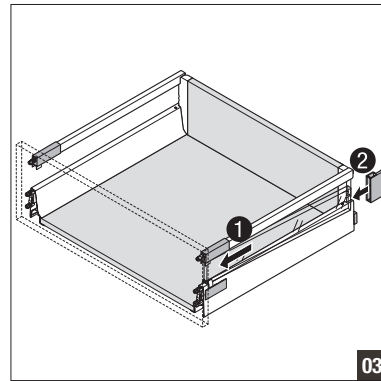
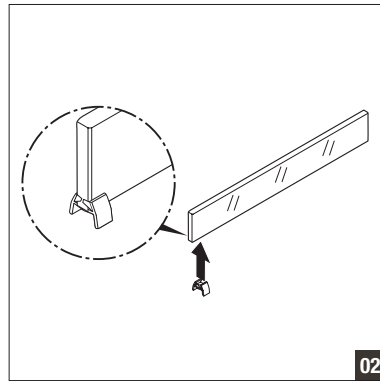
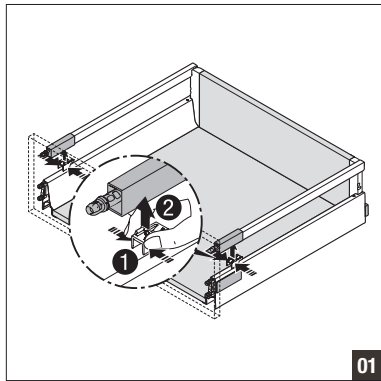

DE: Feineinstellung **EN:** Precision adjustment **FR :** Réglage de précision **NL:** Fijninstelling **ES:** Ajuste fino **CZ:** Přesné nastavení **HU:** Finombeállítás **DA:** Finjustering **SLV:** Natančne nastavitve **ZH:** 精调

DE: Demontage Glasseiten für Auszüge **EN:** Removing glass sides from pull-outs **FR :** Démontage des parties latérales en verre des coulissants **NL:** Demontage glazen zijden voor uittrekelementen **ES:** Desmontaje costados de cristal para gavetas **CZ:** Demontáž skleněných stran pro výsuvy **HU:** Kihúzható elemek üvegoldalainak leszerelése **DA:** Afmontering af glassider til udtræk **SLV:** Demontaža steklenih stranic za izvleke **ZH:** 拉出式内置件的玻璃面的拆卸

